EV250

EVAPORATIVE COOLER

Instructions for use. Keep these instructions
Visit www.delonghi.com for a list of service centers
near you.

ELECTRIC CHARACTERISTICS
120 V~ 60 Hz



CLIMATISEUR À ÉVAPORATION

Mode d'emploi . Conservez cette notice
Visitez www.delonghi.com pour y voir une liste
des centres de réparation proches de chez vous.

CARACTÉRISTIQUES ÉLECTRIQUES
120 V~ 60 Hz

ENFRIADOR EVAPORATIVO

Repace y guarde estas instrucciones.
Lea cuidadosamente este instructivo
antes de usar su aparato.

Visite www.delonghi.com para ver la lista
de centros de servicios cercanos a usted.

CARACTERISTICAS ELECTRICAS:
120 V~ 60 Hz

DeLonghi

EN

page 6

FR

page 11

ES

pág.19

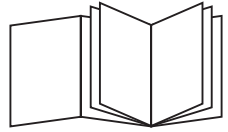

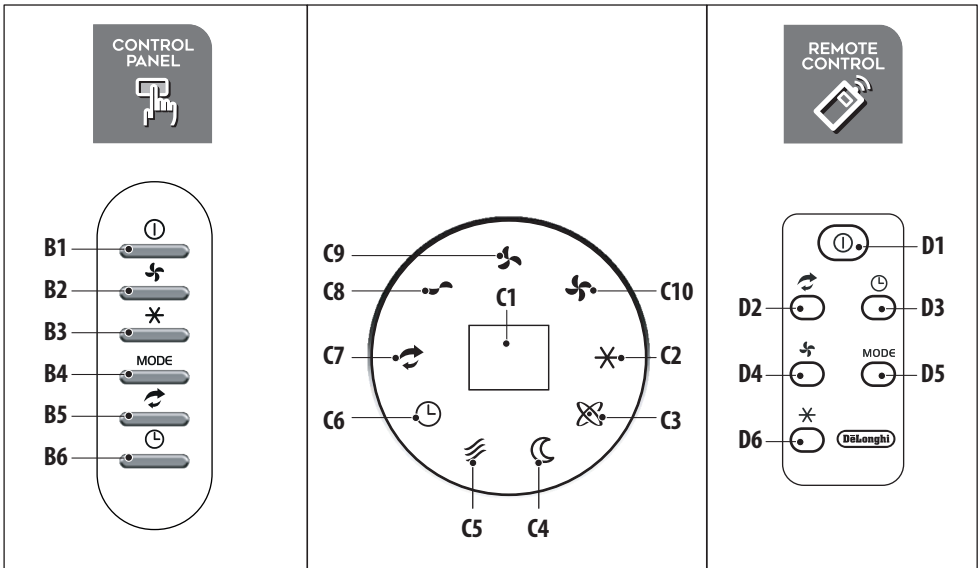
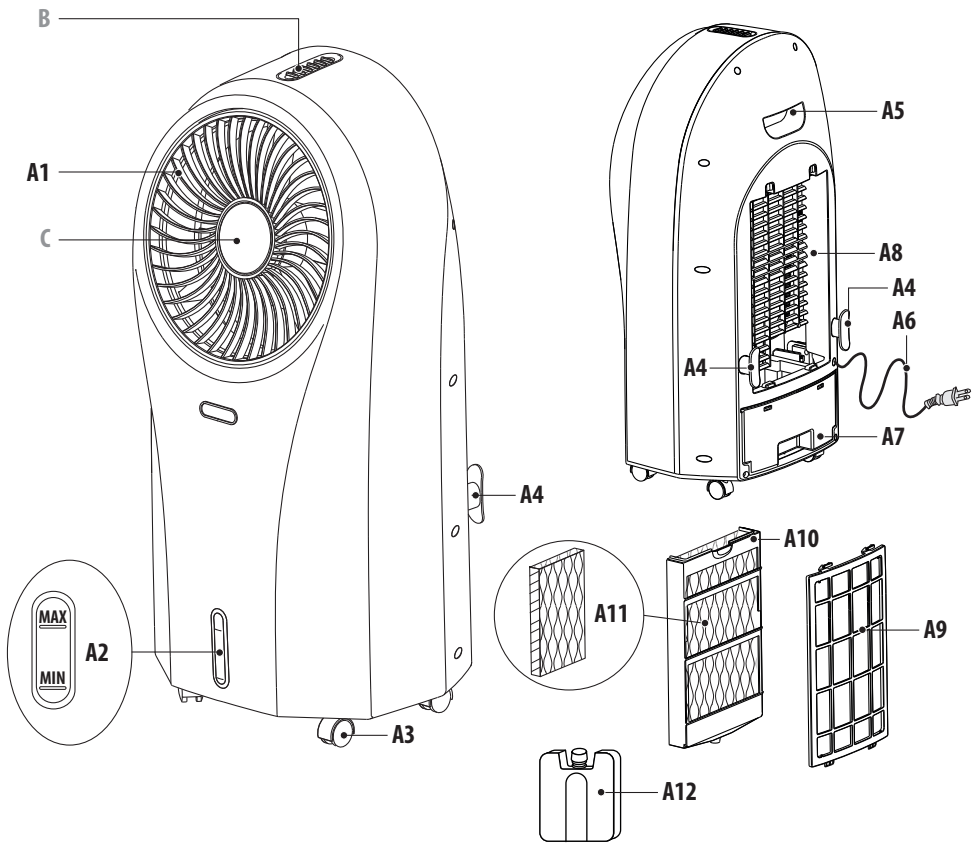

Important safeguards

- Use this appliance only as described in this instruction manual.
As with any electrical appliance, the instructions aim to cover as many situations as possible. Caution and common sense should be used when operating and installing this appliance.
- Before operating the product, remove the packaging and check that product is in good condition.
- This appliance has been manufactured to refresh domestic environments and must not be used for other purposes.
- This appliance is for indoor use only!
- It is dangerous to alter or modify the unit's characteristics in any way.
- The appliance must be installed in accordance with the relevant national legislation.
- Always place the unit on a stable level floor.
- Do not use in bathrooms or near water. Do not keep the product where it may fall into a water container.
- Do not run power cord under carpeting, or cover it with rugs or runners. Keep the cord away from areas where it may be tripped over.
- Should repairs be necessary, contact the nearest authorized Repair Service Center. Unauthorized servicing can be dangerous.
- The appliance is not intended for use by persons (including children) with reduced physical, sensory or mental capabilities, or lack of experience and knowledge, unless they have been given supervision or instruction concerning use of the appliance by a person responsible for their safety.
Children should be supervised to ensure that they do not play with the appliance.
- If the power cord is damaged, it must be replaced by the manufacturer or an authorized technical service center in order to avoid all risk.
- This appliance has a polarized plug (one blade is wider than the other). To reduce the risk of electric shock, this plug is intended to fit in a polarized outlet only one way. If the plug does

- not fit fully in the outlet, reverse the plug. If it still does not fit, contact a qualified electrician. Do not attempt to defeat this safety feature.
- Do not use extension cables.
- Always unplug the appliance before refilling the water tank, cleaning, servicing or relocating the unit.
- Do not pull on or place strain on the power cord when moving the appliance.
- The appliance should not be installed where the atmosphere may contain combustible gases, oil or sulphur, or near heat sources.
- Do not rest hot or heavy objects on the appliance.
- Do not insert or allow objects to enter any ventilation or exhaust opening, as this may damage the unit and may cause electrical shock or fire.
- Do not cover the appliance's air inlet or outlet, as this may damage the motor.
- This equipment should be inspected frequently and collected dirt removed from it regularly to prevent excessive accumulation that may result in flashover or a risk of fire.
- Avoid using heaters near the unit.
- The unit should be transported with the tank empty. Therefore, before transporting the appliance, drain the tank.
- Store the unit with water tank empty.
- **WARNING:** Changes or modifications not expressly approved by the party responsible for compliance could void the user's authority to operate the equipment.
- **WARNING:** To reduce the risk of fire or electric shock, do not use this appliance with any solid state speed control device.
- This product complies with the maximum allowable concentration of ozone of 0.050 parts per million by volume (ppmv) in a 24-hour period.

Read and save these instructions







This product is for household use only

1. DESCRIPTION

1.1 Description of the appliance (A)

- A1. Rotating vent
- A2. Water level indicator
- A3. Castors
- A4. Power cord winder
- A5. Handle
- A6. Power cord
- A7. Removable water tank
- A8. Filter housing
- A9. Dust filter
- A10. Cooling pad
- A11. Honeycomb cooling pad
- A12. Ice box/pack

1.2 Description of the control panel (B)

- B1. ON/OFF button: to switch the appliance ON and OFF
- B2. Speed fan. Press to selected the desired speed:  MED,  MAX,  MIN
- B3. Cooler/Humidifying. Press to select or deselect the function
- B4. Press to select the fan mode:
 - Natural  : the appliance performs random ventilation cycles at different speeds, interrupted by a few seconds of stop
 - Sleep  : the appliance runs 30 minutes at MAX speed, then 30 minutes at MED speed: then runs at MIN speed
- B5. "Swing" mode: when pressed, the grid rotates
- B6. "AUTO OFF": press to set the delayed auto off (from 1 to 24 hours):
 - When on, the symbol  and the hours flash on the display for 5 seconds: when turn on steady, the auto off time is set
 - To deactivate: press the relative button until "00" is selected, then wait until the symbol and the number switch off.

1.3 Description of the display (C)

- C1. "Auto-off" display
- C2. "Cooler/Humidifying" "ON"
- C3. "Ionizer" "ON" (active in every mode)
- C4. "Sleep" fan mode "ON"
- C5. "Natural" fan mode "ON"
- C6. "Auto-off" setting
- C7. "Swing" "ON"
- C8. "MIN" fan speed
- C9. "MED" fan speed
- C10. "MAX" fan speed

1.4 Description of the remote control (D)

- D1. ON/OFF: to switch the appliance ON and OFF
- D2. "Swing": when selected, the vent rotates

D3. "AUTO OFF" (see B6)

D4. Fan speed (see B2)



D5. Fan mode selection (see B4)

D6. Cooler/Humidifying. Press to select or deselect the function

2. USING THE APPLIANCE

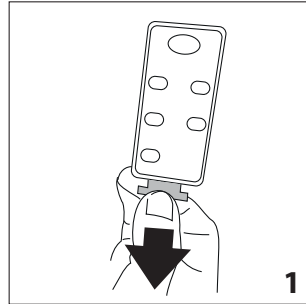



1. Plug the appliance in: you will hear a beep and the appliance is ready to use;
2. Remove the plastic tab from the battery (fig. 1);

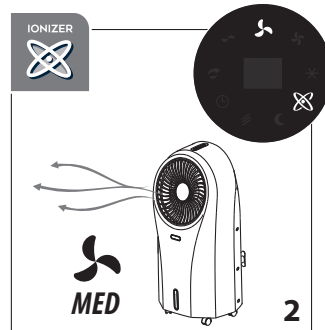

3. To turn the appliance on, press the  button (B1 or D1). The appliance turns on at MED fan speed and the ionizer  is on (fig. 2).



2.1 Setting fan speed

1. Press the  button (B2 or D4);
2. When you press the button, the fan speed changes ( MED,  MAX,  MIN) (fig. 3).

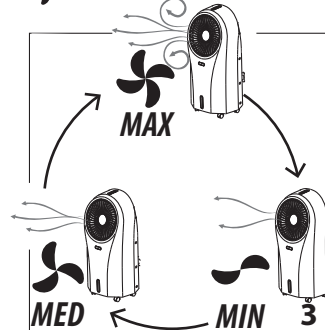

2.2 Cooler/Humidifying

Fill the water tank before selecting this function.

1. Extract the water tank (fig. 4) and fill with MAX 4.5L (152 oz) of fresh tap water (do not overload the water tank: see water level indicator A2).

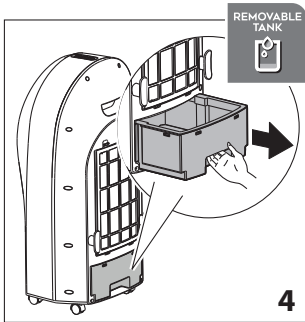

2. Put the tank back in the appliance;
3. Press the  button (B3 or D6): the corresponding light on the display turns on (fig. 5) and the air, flowing through the cooling pad, comes out fresh and contributes to decrease the room temperature;

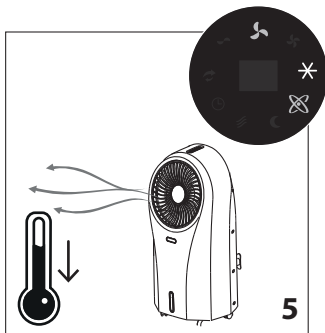

Please note:

At first use, the appliance could emit a strange odor and the water could be discolored: this is part of normal use. Using the ice box/pack you can increase the efficiency of the appliance.

4. Fill the ice box/pack with tap water (fig. 6);

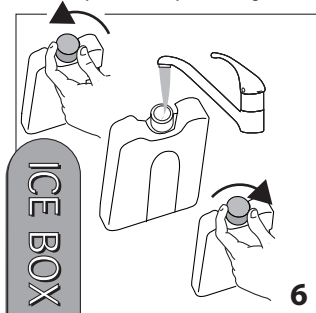

5. Put the ice box/pack in the freezer and leave it in until it is frozen (fig. 7);

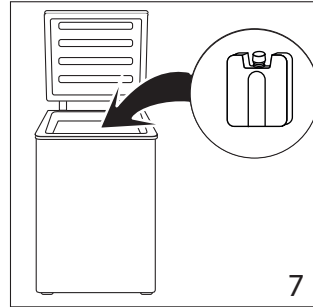

6. Put the ice box/pack vertically in the front left corner of the tank as shown in figure 8;

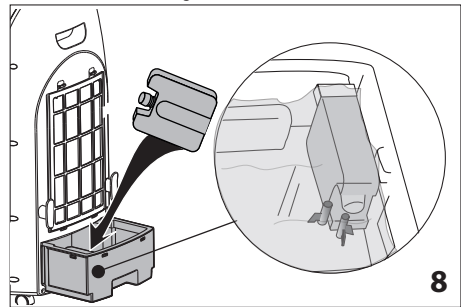

7. Replace the water tank, turn on the appliance and select Cooling/Humidifying: the air flow will be fresher than before (fig. 9).

Please note:

Always check the Ice box/pack is correctly inserted in its housing (see fig. 8).

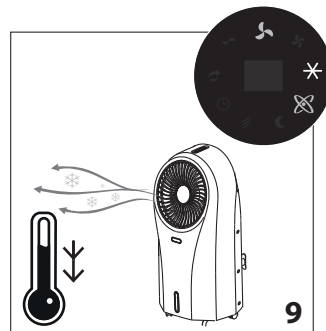

2.3 Selecting the fan mode

The appliance can be set for 3 different fan modes:

1. NORMAL- Press the  button (B2 or D4) to select the fan speed;

2. **NATURAL** - Press the **MODE** button (B4 or D5) once. The appliance performs random ventilation cycles at different speeds, interrupted by a few seconds of stop (fig. 10);

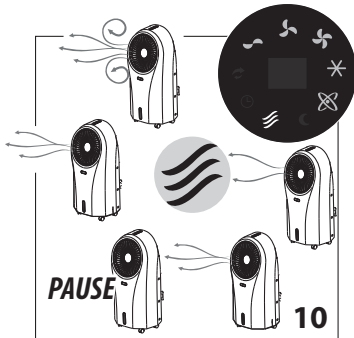

3. **SLEEP** - Press the **MODE** button (B4 or D5) twice. The appliance runs 30 minutes at **MAX** speed, then 30 minutes at **MED** speed: then runs continuously at **MIN** speed (fig. 11).

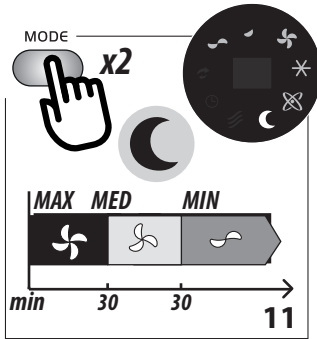

2.4 Swing

Press the  button (B5 or D2) once to activate the rotating vent (fig. 12).

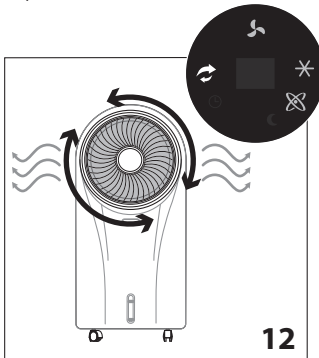

Press again to exit swing mode.
The corresponding LED turns on and off accordingly.

You can also adjust vertically the vent by lightly pushing the vent to orientate the air flow (fig. 13): always adjust the vent when the vent is stationary.

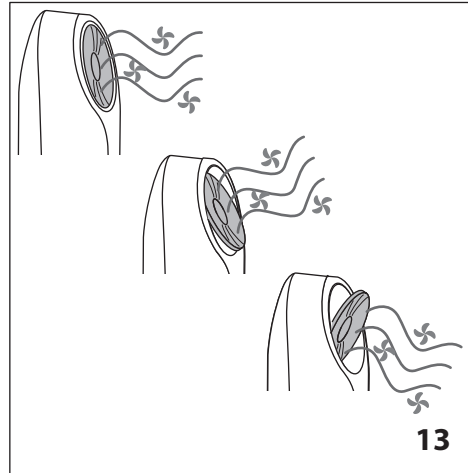



2.5 Auto Off

You can set the delayed shut off from 1 to 24 hours by pressing the  button (B6 or D3).

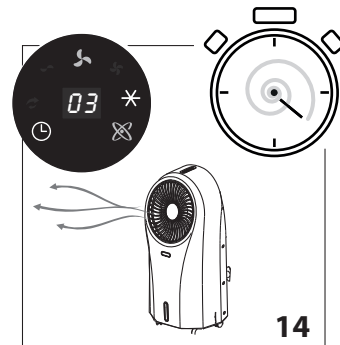
1. Select the number relative to the operating hours desired: the number will be shown on the display (C1);
2.  symbol flashes to highlight that you are programming the auto off: when the flashing stops, the auto off is set (fig. 14);



If you want to exit the "Auto off" function, repeatedly press the  button (B6 or D3) until "00" is displayed:  symbol flashes then disappears and "Auto Off" function is disabled.

3. REFILLING THE WATER TANK

Please note:

Turn off the unit and let sit two minutes before removing drawer to allow excess water to drain back into tank.

Always check that there is water in the water tank before using the Cooler/Humidifying function. If the water finishes in the tank during use, the appliance emits a beep and the symbol flashes (fig. 15): the appliance continues with the function.

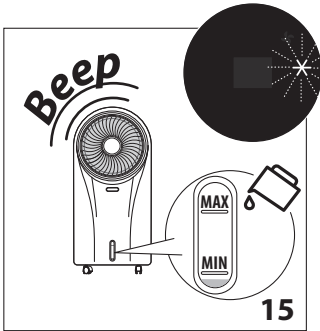

1. Remove the water tank (fig. 4) and fill with MAX 4.5L (152oz) of fresh tap water only (do not overfill the water tank: see water level indicator A2);
2. Put the tank back in the appliance.

4. CLEANING AND MAINTENANCE

- Always unplug the appliance before cleaning.
- Never immerse the appliance in water.
- Pouring water on the unit is strictly forbidden (fig. 16).

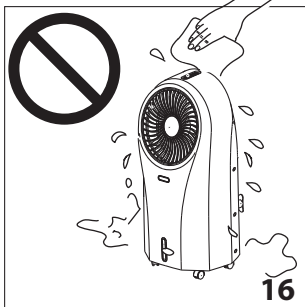

- Do not use benzene, alcohol or solvents for cleaning.
- Do not spray insecticide liquid or similar since the plastic could be deformed.
- Clean the surface of the unit with a damp cloth, never use an abrasive scourer directly on the outside surface as it might scratch.

4.1 Cleaning the dust filter and the cooling pad

To avoid clogging of the dustproof filter, please clean the filter regularly. The frequency of cleaning is to be related to the working time: if used daily, it is suggested to clean filter weekly.

- Remove the dust filter and cooling pad (fig. 17);

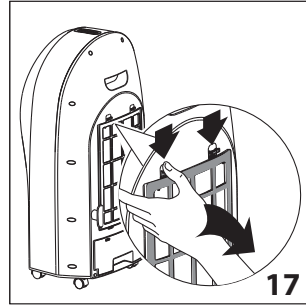

- Remove the dust from the filter and the cooling pad using a vacuum cleaner (fig. 18);

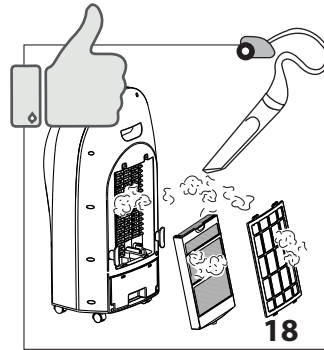

- Wash thoroughly the cooling pad with water; then leave it to completely dry and reassemble the filters in its housing (fig. 19).

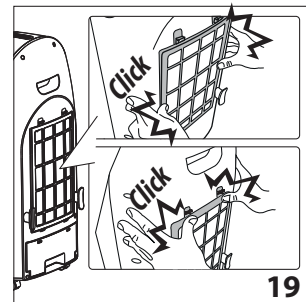

- To maintain the efficiency of the appliance, it is suggested to change the cooling pad every year.

4.2 Cleaning the water tank

Please note:

Turn off unit and let sit two minutes before removing drawer to allow excess water to drain back into tank

- Remove the water tank (fig. 4);
- Clean thoroughly with a cleaning sanitizer, easily available in stores (fig. 20).

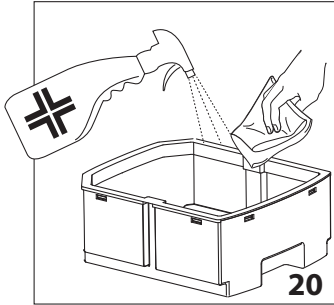

4.3 Changing the battery of the remote control

- Remove the battery holder on the back of the remote control (fig. 21);

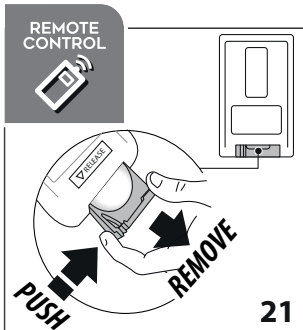

- Insert one 3V CR2025 type lithium battery on the support, checking that the polarity is correct (+ and -) (fig. 22).

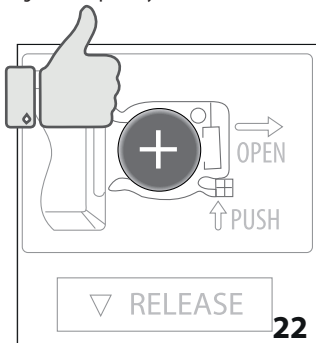

Please note:

- If you change or dispose the remote control, the battery must be removed and disposed of according to local recycling regulations.
- Never throw the battery in fire as it may explode or leak dangerous liquids.
- This equipment has been tested and found to comply with the limits for a Class B digital device, pursuant to part 15 of the FCC Rules. These limits are designed to provide reasonable protection against harmful interference in a residential installation.
- This equipment generates, uses and can radiate radio frequency energy and, if not installed and used in accordance with the instructions, may cause harmful interference to radio communications. However, there is no guarantee that interference will not occur in a particular installation. If this equipment does cause harmful interference to radio or television reception, which can be determined by turning the equipment off and on, the user is encouraged to try to correct the interference by one or more of the following measures:

- Reorient or relocate the receiving antenna.
- Increase the separation between the equipment and receiver.
- Connect the equipment into an outlet on a circuit different from that to which the receiver is connected.
- Consult the dealer or an experienced radio/TV technician for help.

Changes or modifications not expressly approved by the party responsible for compliance could void the user's authority to operate the equipment.

- This device complies with Part 15 of the FCC Rules. Operation is subject to the following two conditions: (1) this device may not cause harmful interference, and (2) this device must accept any interference received, including interference that may cause undesired operation.
- This Class B digital apparatus complies with Canadian ICES-003.

5. TROUBLESHOOTING

Below is a list of some of the possible malfunctions.

If the problem cannot be resolved as described, contact Customer Service.

PROBLEM	CAUSE	SOLUTION
No discharge of air	Cord is not plugged in	Make sure power cord is plugged in and the switch is ON
	Power is not ON	Turn the unit ON by pressing the  button (B1 on the control panel or D1 on the remote control)
The appliance switches off	The auto shutoff timer was set	Turn the appliance ON and check that the auto shutoff symbol is off
Excessive humidity in the room	In Cooler/Humidifying function, the appliance produces moisture as a result of evaporative cooling. This is normal	The appliance cools best in dry climates. If the ambient humidity level is high (60% or above) refrain from using the cooler/humidifying function
		Make sure the window/doors are open and there is adequate cross ventilation in the room so that the air can circulate better. Utilize the “fan” function
Odors and colored water	When the appliance is new	At first use, the appliance will have an odor, which will dissipate within a few hours of initial use. The color in the water will also dissipate after a few uses.
	Algae or mold due to moisture. In very damp conditions, algae may form due to moisture	Check the Honeycomb Cooling Pad (A12), water tank (A7) and other cooler parts. If you see mold spots or algae issue, use a damp cloth to wipe away the algae until all spots have disappeared. Make sure all parts are clean and dry before storage. Contact Customer Service if problem persists. If the Honeycomb Cooling Pad (A11) has algae or mold, change it with a new one
Remote control does not work	Remote control battery is incorrectly inserted in the battery compartment	Check the battery is correctly inserted following the polarity guide inside the battery compartment.
	Remote control battery is exhausted	Replace with a new battery
	Damaged remote control	If replacing new battery in the correct position does not work, contact Customer Service
The unit does not respond	Damaged control panel on unit	Try to activate the unit with the remote control If the unit responds, then the control panel on the unit may be experiencing problems: contact Customer Service
		If neither the remote control or the control panel is working, contact Customer Service
If “Cooler/Humidifier” indicator flashes and unit beeps	Because of no water in the tank	Fill tank above MIN mark with water

Avertissements

- Utilisez l'appareil en suivant exclusivement cette notice. Comme pour tous les appareils électriques, ces instructions essaient de contempler la plupart des situations possibles. Vous devrez toujours utiliser votre appareil avec bon sens et prudence.
- Après avoir enlevé l'emballage, vérifier l'intégrité de l'appareil.
- Cet appareil a été conçu pour rafraîchir les locaux domestiques et ne doit pas être destiné à d'autres usages.
- N'utilisez pas l'appareil à l'extérieur!
- Il est dangereux de modifier ou d'altérer d'une quelconque façon les caractéristiques de l'appareil.
- L'appareil doit être installé selon les normes en vigueur dans le pays de destination.
- Placer l'appareil sur une surface stable et plate.
- Ne pas utiliser dans les salles de bain ou près de l'eau. Ne gardez pas le produit à un endroit où il pourrait tomber dans un récipient d'eau.
- Ne placez pas le cordon d'alimentation sous une moquette ou ne le recouvrez pas de tapis ou de glissières. Gardez le cordon loin des zones où il pourrait être trébuché.
- Pour les éventuelles réparations, adressez-vous toujours et exclusivement au Centre SAV agréé le plus proche. Les réparations effectuées par un personnel non-agréé peuvent être dangereuses
- L'appareil ne doit pas être utilisé par des personnes (y compris les enfants) ayant des capacités psychophysiques sensorielles réduites, une expérience ou des connaissances insuffisantes, sans la surveillance vigilante et les instructions d'un responsable de leur sécurité.
Surveiller les enfants pour s'assurer qu'ils ne jouent pas avec l'appareil.
- Si le câble d'alimentation est endommagé, il faut le faire remplacer par le fabricant ou par son SAV, de manière à prévenir tout type de risque.
- Votre produit est équipé d'une fiche pour ligne à courant alternatif polarisée (fiche disposant d'une lame plus large que l'autre). Cette fiche peut être insérée dans la prise d'une seule manière possible. Il s'agit d'une fonction de sécurité. Si vous ne parvenez pas à insérer complètement la fiche dans la prise, essayez d'inverser la fiche. Si la fiche ne rentre toujours pas, contactez votre électricien pour faire remplacer l'ancienne prise. Ne tentez pas d'éliminer la caractéristique de sécurité de la fiche polarisée.
- Éviter d'utiliser des rallonges pour le câble d'alimentation électrique.
- Débranchez toujours l'appareil avant de remplir le réservoir d'eau, de nettoyer, d'entretenir ou de déplacer l'appareil.
- Ne tirez pas dessus et ne mettez pas le cordon d'alimentation sous tension lorsque vous déplacez l'appareil.
- Ne pas installer l'appareil en milieu où l'air peut contenir du gaz, de l'huile, du soufre ou à proximité des sources de chaleur.
- Ne posez pas d'objets lourds ou chauds sur l'appareil.
- Ne pas insérer ou permettre à des objets de pénétrer dans une ventilation ou un échappement, car cela pourrait endommager l'appareil et provoquer un choc électrique.
- Ne couvrez pas l'entrée ou la sortie d'air de l'appareil, car cela pourrait endommager le moteur.
- Cet équipement doit être inspecté fréquemment et les saletés doivent en être retirées régulièrement pour éviter une accumulation excessive pouvant entraîner un embrasement ou un risque d'incendie.
- Évitez d'utiliser des appareils de chauffage tout près du climatiseur.
- L'unité doit être transportée avec le réservoir vide. Par conséquent, avant de transporter l'appareil, vidangez le réservoir.
- Store the unit with water tank empty.
- AVERTISSEMENT: Les changements ou les

modifications qui ne sont pas approuvées par la partie responsable pour la conformité pourraient annuler l'autorité de l'utilisateur d'utiliser l'appareil.

- **AVERTISSEMENT:** Pour éviter tout risque d'incendie ou de choc électrique, ne pas brancher cet appareil à un variateur d'intensité à semi-conducteur.
- This product complies with the maximum allowable concentration of ozone of 0.050 parts per million by volume (ppmv) in a 24-hour period.

Conservez les présentes instructions







Produit à usage domestique uniquement

1. DESCRIPTION

1.1 Description de l'appareil (A)

- A1. Grille tournante
- A2. Indicateur de niveau d'eau dans le réservoir
- A3. Roulettes
- A4. Enrouleur de câble
- A5. Poignée
- A6. Cordon d'alimentation
- A7. Réservoir d'eau extractible
- A8. Logement filtres
- A9. Filtre anti-poussière
- A10. Support du panneau évaporatif
- A11. Panneau évaporatif
- A12. "Ice box" : Pain de glace

1.2 Description du tableau de commande (B)

- B1. ON/OFF : pour allumer et éteindre l'appareil
- B2. Vitesse ventilation. Presser pour sélectionner l'une des 3 vitesses disponibles :  MED,  MAX,  MIN
- B3. Refroidissement/humidification. Presser pour activer ou désactiver la fonction
- B4. Sélection du mode de ventilation :
 - **Naturel**  : l'appareil effectue des cycles de ventilation aléatoire à différentes vitesses, interrompus par quelques secondes de pause.
 - **Sleep**  (nocturne) : l'appareil fonctionne 30 minutes à la vitesse MAX, suivies de 30 minutes à la vitesse MED ; puis continue toujours à la vitesse minimale.
- B5. Mode "Swing" (rotation) : Lorsque sélectionné, la grille tourne.
- B6. "AUTO OFF" (arrêt automatique) : presser pour programmer l'arrêt retardé (de 1 à 24 heures).
- Lorsqu'on presse la touche, le symbole  et la valeur numérique clignotent à l'écran pendant environ 5 secondes : quant ils restent allumés fixes l'arrêt est programmé.
- Pour désactiver l'"auto OFF" (arrêt automatique) : appuyer sur la touche jusqu'à sélectionner "00", puis attendre que le symbole et la valeur numérique s'éteignent.

1.3 Description de l'écran (C)

- C1. Affichage programmation "auto OFF" (arrêt automatique)
- C2. "Refroidissement/humidification" actif
- C3. "Ioniseur" actif (toujours allumé, car la fonction est présente dans chaque mode de fonctionnement)
- C4. Mode de ventilation "Sleep" (nocturne) actif
- C5. Mode de ventilation "Naturel" actif
- C6. "Auto-off" (arrêt automatique) programmé
- C7. Mode "Swing" (rotation) sélectionné
- C8. Vitesse ventilation "MIN"
- C9. Vitesse ventilation "MED"
- C10. Vitesse ventilation "MAX"

1.4 Description de la télécommande :

- D1. ON/OFF : pour allumer et éteindre l'appareil
- D2. Mode "Swing" (rotation) : Lorsque sélectionné, la grille tourne.
- D3. "AUTO OFF" (arrêt automatique) (voir B6)
- D4. Vitesse ventilation (voir B2)
- D5. Sélection du mode de ventilation (voir B4)
- D6. Refroidissement/humidification. Presser pour activer ou désactiver la fonction

2. MODE D'EMPLOI



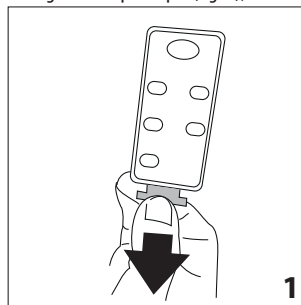

1. Brancher l'appareil sur une prise de courant : l'appareil émet un signal sonore. La machine est prête à l'emploi;
2. Ôter la languette en plastique (fig. 1);

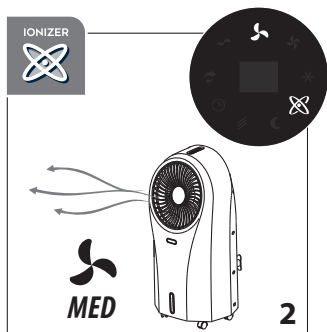

- Appuyer sur la touche  (B1 ou D1). L'appareil s'allume à la vitesse de ventilation "MED" et avec la "ionisation" active (fig. 2).



2.1 Sélectionner la vitesse de ventilation

- Appuyer sur la touche  (B2 ou D4);
- À chaque pression de la touche, la vitesse de ventilation change ( MED,  MAX,  MIN) (fig. 3).

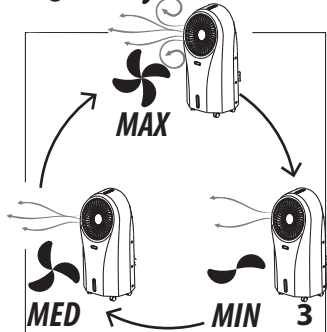

2.2 Refroidissement/Humidification

Préparer l'appareil en remplissant le réservoir d'eau.

- Extraire le réservoir d'eau (fig. 4) et le remplir d'eau fraîche du robinet (MAX 4,5/152 oz); veiller à ne pas dépasser le niveau MAX visible sur l'indicateur de niveau (A2).

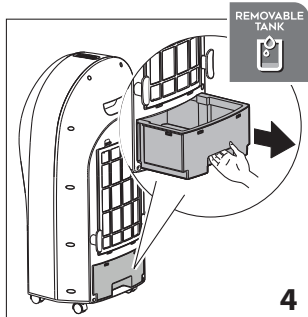

- Réinsérer le réservoir d'eau;

- Appuyer sur la touche  (B3 ou D6): le symbole correspondant s'allume à l'écran (fig. 5). L'air traverse le dispositif de refroidissement et sort rafraîchi, en contribuant ainsi à diminuer la température ambiante;

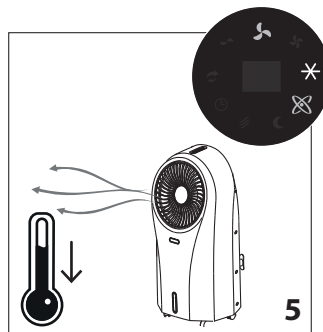

Remarque :

À la première utilisation de cette fonction, l'eau dans le réservoir pourrait se colorer : cela fait partie du fonctionnement normal de l'appareil.

Pour augmenter les performances de l'appareil, utiliser l'"Ice box".

- Remplir l'"Ice box" d'eau du robinet (fig. 6);

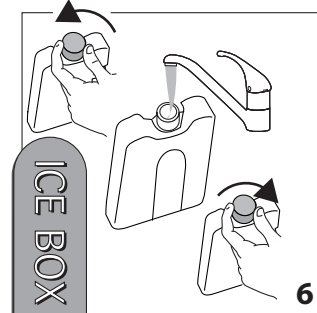

- Mettre l'"Ice box" au congélateur (fig. 7) et l'y laisser jusqu'à congélation;

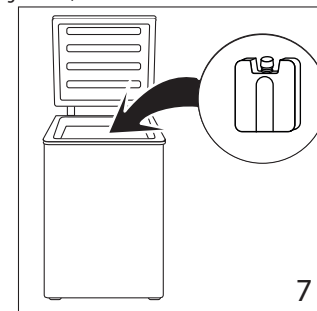

- Extraire le réservoir d'eau et mettre l'"Ice box" à l'intérieur en plaçant dans le coin arrière gauche (fig. 8);

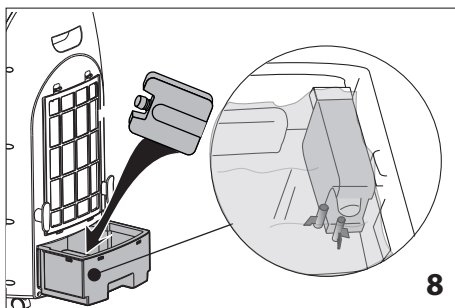

7. Réinsérer le réservoir d'eau, allumer l'appareil et sélectionner la fonction "Refroidissement/Humidification" : l'air émis par l'appareil sera plus frais (fig. 9).

Remarque :

S'assurer que l'"Ice box" soit bien positionné dans le logement prévu à cet effet (fig. 8).

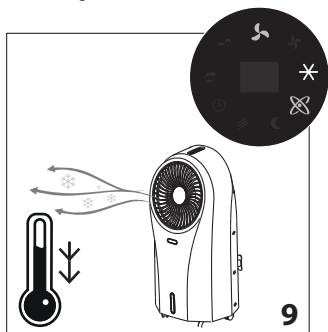

2.3 Sélectionner le mode de ventilation

L'appareil peut être programmé pour fonctionner en 3 différents modes de ventilation :

1. NORMAL- Appuyer sur la touche  (B2 ou D4) pour sélectionner la vitesse de ventilation ;
2. NATUREL- Appuyer une fois sur la touche MODE (B4 ou D5). L'appareil effectue des cycles de ventilation aléatoire à différentes vitesses, alternés avec quelques secondes de pause (fig. 10) ;

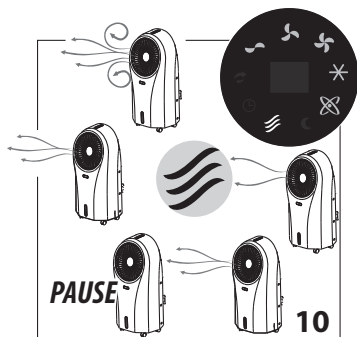

3. SLEEP- Appuyer deux fois sur la touche MODE (B4 ou D5). L'appareil fonctionne automatiquement pendant 30 minutes à la vitesse MAX, puis 30 minutes à la vitesse MED : il continue à la vitesse MIN (fig. 11).

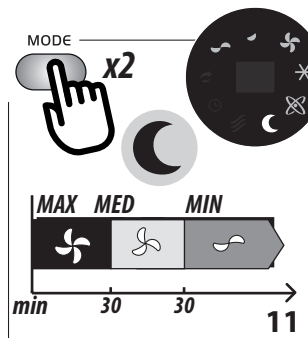

2.4 Swing

Appuyer sur la touche  (B5 ou D2) pour activer la rotation de la grille (fig. 12)

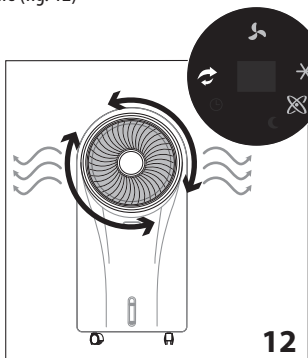

Pour arrêter la rotation, presser à nouveau la même touche.

Le symbole correspondant s'allume et s'éteint.

La grille peut être inclinée verticalement en la déplaçant manuellement pour orienter l'écoulement de l'air (fig. 13) : effectuer ce réglage avec la grille à l'arrêt, sans forcer.

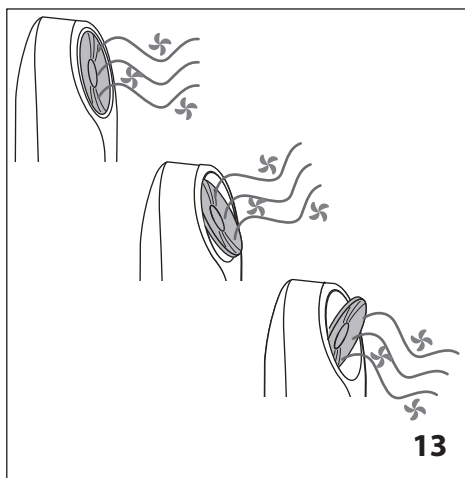



2.5 Auto Off

Il est possible de programmer l'arrêt retardé, de 1 à 24 heures, en appuyant sur la touche  (B6 ou D3).

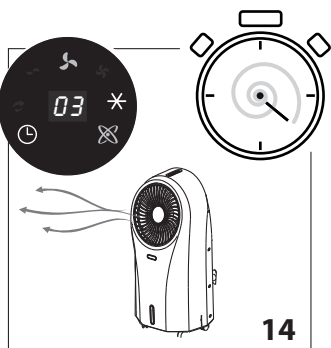
1. Appuyer jusqu'à sélectionner le numéro relatif aux heures de fonctionnement souhaitées : le numéro s'affiche à l'écran (C1);
2. Le symbole  et la valeur numérique clignotent pour indiquer que la programmation de l'arrêt automatique est en cours. Quand le symbole et la valeur numérique restent allumés fixes, la programmation est enregistrée (fig. 14).



Pour quitter l'arrêt automatique, appuyer sur la touche  (B6 ou D3) jusqu'à programmer la valeur numérique "00": le symbole  et "00" clignotent. Lorsqu'ils s'éteignent, l'arrêt automatique est annulé.

3. REMPLIR LE RÉSERVOIR D'EAU

Remarque :

Avant d'enlever le réservoir, éteindre l'appareil et laisser reposer pendant deux minutes pour permettre à l'excès d'eau de retourner dans le réservoir.

Avant de lancer la fonction Refroidissement/humidification, toujours s'assurer qu'il y ait de l'eau dans le réservoir. Si l'eau termine, durant l'utilisation, l'appareil émet un signal sonore et le symbole clignote (fig. 15): l'appareil continuera cependant de ventiler.

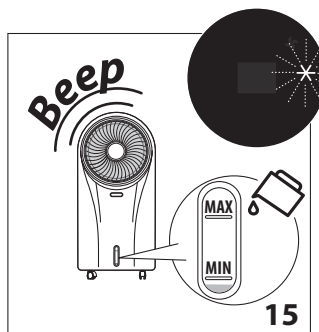

1. Extraire le réservoir d'eau (fig. 4) et le remplir avec MAX 4.5L (152oz) d'eau fraîche du robinet (toujours utiliser de l'eau du robinet, ne jamais surremplir le réservoir): vérifier l'indicateur de niveau d'eau (A2);
2. Réinsérer le réservoir d'eau.

4. NETTOYAGE ET ENTRETIEN

- Toujours débrancher l'appareil du secteur, avant de le nettoyer.
- Ne jamais plonger l'appareil dans l'eau.
- Ne jamais verser d'eau directement sur l'appareil (fig. 16).

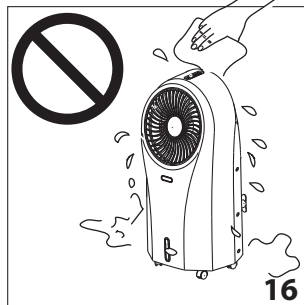

- Ne jamais utiliser de benzine, d'alcool ou de solvants.
- Ne jamais vaporiser d'insecticides ou de substances similaires : le plastique pourrait se déformer.
- Nettoyer la surface de l'appareil avec un chiffon doux, ne jamais utiliser d'éponges abrasives car la surface pourrait se rayer.

4.1 Nettoyer le filtre anti-poussière et le panneau évaporatif

Nettoyer régulièrement le filtre anti-poussière. La fréquence de nettoyage doit être établie en liaison avec le temps d'utilisation

: si utilisé quotidiennement, il est recommandé de nettoyer le filtre chaque semaine.

- Extraire le filtre anti-poussière et le support du panneau évaporatif (fig. 17)

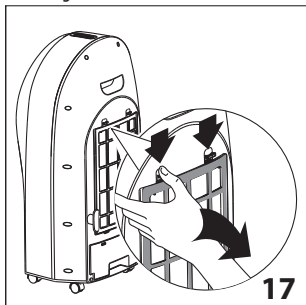

- Enlever la poussière des filtres avec un aspirateur (fig. 18);

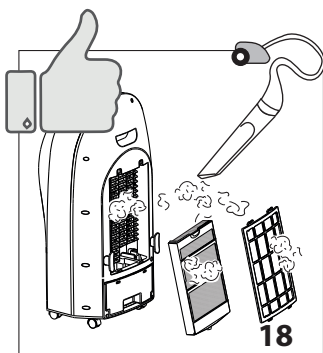

- Laver soigneusement le support du panneau évaporatif avec de l'eau; puis le laisser sécher complètement et réinsérer les filtres dans leur logement (fig. 19).

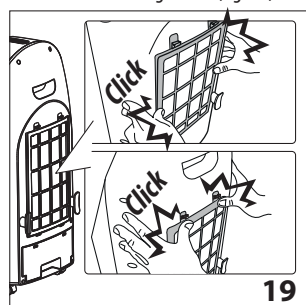

- Pour que les performances de l'appareil restent optimales on conseille de remplacer le panneau évaporatif (A11) tous les ans.

4.2 Nettoyer le réservoir d'eau

Remarque :

Éteindre l'appareil et laisser reposer pendant deux minutes pour permettre à l'excès d'eau de retourner dans le réservoir.

- Extraire le réservoir d'eau (fig. 4) ;
- Nettoyer soigneusement avec un détergent hygiénisant, disponible dans les commerces (fig. 20).

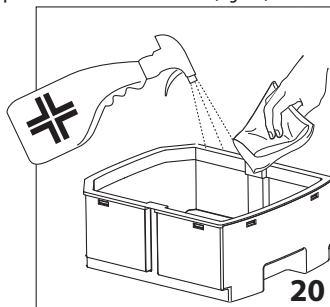

4.3 Remplacement de la pile de la télécommande

- Extraire le support de la pile à l'arrière de la télécommande (fig. 21);

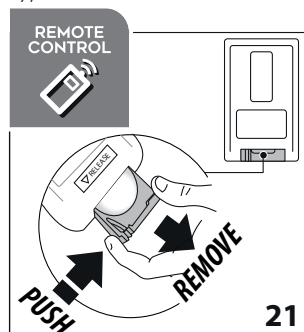

- Insérer une pile de type 3V CR2025 dans le support en faisant attention à la polarité correcte (+ et -) et le réinsérer (fig. 22).

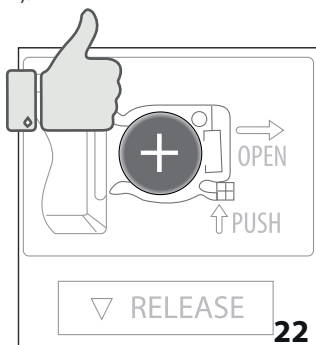

Remarques:

- En cas de remplacement ou d'élimination de la télécommande, retirer et jeter les piles conformément aux en vigueur car elles nuisent à l'environnement.

- Ne pas jeter les piles au feu car elles pourraient exploser ou relâcher des liquides dangereux.
 - Cet équipement a été testé et est conforme avec les limites de dispositif numérique de classe B en vertu de l'article 15 des règlements du FCC. Ces limites sont conçues afin de fournir une protection raisonnable contre les interférences dommageables dans une installation résidentielle.
 - Cet équipement produit, utilise et peut radier de l'énergie radiofréquence et, s'il n'est pas installé et utilisé conformément aux directives et mode d'emploi, pourrait provoquer des interférences dommageables aux communications radio. Cependant, il n'y a aucune garantie que l'interférence ne se produira pas sur une installation particulière. Si cet équipement provoque une interférence dommageable à la réception radio et télévision, laquelle peut être déterminée en éteignant ou allumant l'équipement, l'utilisateur doit essayer de corriger l'interférence grâce aux mesures suivantes:
 - Réorientez ou relocalisez les antennes de réception.
 - Augmentez la distance entre l'équipement et le récepteur.
 - Branchez l'équipement dans une prise sur un circuit différent de celui auquel le récepteur est branché.
 - Consultez le service à la clientèle ou un technicien professionnel radio/télévision pour de l'aide.
- Les changements ou les modifications qui ne sont pas approuvées par le partie responsable pour la conformité pourraient annuler l'autorité de l'utilisateur d'utiliser l'appareil.
- Cet appareil est conforme à la disposition 15 des règlements FCC. L'utilisation est sujette aux deux conditions suivantes: (1) Cet appareil ne doit pas causer d'interférence nuisibles. (2) Cet appareil doit accepter toutes les interférences reçues, y compris les interférences qui risquent d'en gêner le fonctionnement.
 - Cet appareil numérique de la classe B est conforme à la norme NMB-003 du Canada.

5. TROUBLESHOOTING

Below is a list of some of the possible malfunctions.

If the problem cannot be resolved as described, contact Customer Service.

PROBLEM	CAUSE	SOLUTION
No discharge of air	Cord is not plugged in	Make sure power cord is plugged in and the switch is ON
	Power is not ON	Turn the unit ON by pressing the  button (B1 on the control panel or D1 on the remote control)
The appliance switches off	The auto shutoff timer was set	Turn the appliance ON and check that the auto off symbol is shutoff
Excessive humidity in the room	In Cooler/Humidifying function, the appliance produces moisture as a result of evaporative cooling. This is normal	The appliance cools best in dry climates. If the ambient humidity level is high (60% or above) refrain from using the cooler/humidifying function
		Make sure the window/doors are open and there is adequate cross-ventilation in the room so that the air can circulate better. Prefer the "fan" function



PROBLEM	CAUSE	SOLUTION
Odors and colored water	When the appliance is new	At first use, the appliance will have an odor, which will dissipate within a few hours of initial use. The color in the water will also dissipate after a few uses.
	Algae or mold due to moist parts. In very damp conditions, algae may form due to moisture	Check the Honeycomb Cooling Pad (A12), water tank (A7) and other cooler parts. If you see mold spots or algae issue, use a damp cloth to wipe away the algae until all spots have disappeared. Make sure all parts are clean and dry before storage. Contact Customer Service if problem persists. If the Honeycomb Cooling Pad (A11) has algae or mold, change it with a new one
Remote control does not work	Remote control battery is incorrectly inserted in the battery compartment	Check the battery is correctly inserted following the polarity guide inside the battery compartment.
	Remote control battery is exhausted	Replace with a new battery
	Damaged remote control	If replacing new battery in the correct position does not work, contact Customer Service
The unit does not respond	Damaged control panel on unit	Try to activate the unit with the remote control. If the unit responds, then the control panel on the unit may be experiencing problems: contact Customer Service
		If neither the remote control or the control panel is working, contact Customer Service
If "Cooler/Humidifier" indicator flashes and unit beeps	Because of no water in the tank	Fill tank above MIN mark with water

Advertencias

- Use este electrodoméstico sólo como se indica en este manual de instrucciones. Como con cualquier electrodoméstico, las instrucciones pretenden abarcar tantos imprevistos como sea posible. Debe tener precaución y sentido común al utilizar e instalar este equipo de aire acondicionado.
- Una vez quitado el embalaje, verifique la integridad del aparato.
- Este electrodoméstico se ha fabricado para enfriar y deshumidificar el medio ambiente doméstico y no debe usarse con otros fines.
- No utilizar el aparato en el exterior.
- Es peligroso alterar o modificar las características de la unidad de cualquier modo.
- El electrodoméstico debe instalarse de conformidad con la legislación nacional correspondiente.
- Ponga el aparato en una superficie estable y plana.
- No utilizar en baños o cerca del agua. No guarde el producto donde pueda caer en un contenedor de agua.
- No deje que el cable de alimentación cuelgue de la mesa o superficie de trabajo para evitar enredarse o tropezarse accidentalmente con éste.
- Para eventuales reparaciones diríjase exclusivamente a centros de asistencia técnica autorizados exigiendo el uso de piezas de repuesto y de accesorios originales.
- El aparato no puede ser utilizado por personas (incluidos niños) con las capacidades físicas, sensoriales o mentales reducidas o con falta de experiencia y de conocimiento, a menos que estén vigilados o que hayan sido instruidos sobre el uso seguro del aparato por una persona responsable de su seguridad. Los niños deben ser vigilados para asegurarse de que no juegan con el aparato.
- En caso de daños a la clavija o al cable de alimentación, estos deben ser exclusivamente cambiados por la Asistencia técnica, para prevenir cualquier riesgo.
- Este producto está equipado con una clavija de corriente alterna polarizada (una clavija con un polo con dimensiones mayores que las del otro). Esta clavija se inserta sólo en un sentido en el tomacorriente. Se trata de un dispositivo de seguridad. Si la clavija no entra completamente en el tomacorriente, deberá girarla. Si tampoco así lo consigue, solicite la intervención de un electricista para sustituir el tomacorriente obsoleto. No intente modificar la clavija polarizada para anular esta medida de seguridad.
- Evite utilizar cables de extensión debido a potenciales riesgos a la seguridad.
- Antes de efectuar cualquier operación de limpieza o de mantenimiento, desenchufe siempre la unidad del tomacorriente.
- No jale ni tense el cable de alimentación al mover el electrodoméstico.
- El electrodoméstico no debe instalarse en ambientes que puedan contener gases combustibles, petróleo o azufre, ni cerca de fuentes de calor.
- No coloque objetos pesados o calientes sobre el electrodoméstico.
- Do not insert or allow objects to enter any ventilation or exhaust opening, as this may damage the unit and may cause electrical shock or fire.
- No cubra la entrada o salida de aire del aparato, ya que esto puede dañar el motor.
- Este equipo debe inspeccionarse con frecuencia y recogerse la suciedad que se extrae de él con regularidad para evitar una acumulación excesiva que pueda provocar una descarga disruptiva o un riesgo de incendio.
- Evite utilizar calefactores cerca de la unidad.
- La unidad debe ser transportada con el depósito de agua vacío. Antes de transportar la unidad, drénela.
- Almacene la unidad con el tanque de agua vacío.
- ADVERTENCIA: Los cambios o modificaciones que no hayan sido aprobados expresamente por la parte responsable del cumplimiento de especificaciones del electrodoméstico podrían anular la autoridad del usuario para utilizar el aparato.

- **ADVERTENCIA:** No usar con cualquier aparato que tiene un control de velocidad de estado sólido.
- Este producto cumple con la concentración máxima permisible de ozono de 0.050 partes por millón por volumen (ppmv) en un período de 24 horas.

Guardé estas instrucciones







Este producto está diseñado para uso doméstico exclusivamente

1. DESCRIPCIÓN

1.1 Descripción del aparato (A)

- A1. Rejilla rotatoria
- A2. Indicador del nivel de agua en el tanque
- A3. Ruedas
- A4. Carrete de cable
- A5. Manija
- A6. Cable de alimentación
- A7. Depósito de agua extraíble
- A8. Soporte filtros
- A9. Filtro antipolvo
- A10. Soporte del panel evaporador
- A11. Panel evaporador
- A12. "Ice box": Tabla de hielo

1.2 Descripción del panel de control (B)

- B1. ON/OFF: para encender y apagar el aparato
- B2. Velocidad ventilación Pulse para seleccionar una de las 3 velocidades disponibles:  MED,  MÁX,  MÍN
- B3. Enfriamiento/humidificación. Pulse para activar o desactivar la función
- B4. Seleccione la modalidad de ventilación:
 - **Natural**  : el aparato efectúa los ciclos de ventilación casual a distintas velocidades, interrumpidos por varios segundos de pausa.
 - **Sleep**  (nocturno): el aparato funciona 30 minutos a velocidad MÁX, seguidos de 30 minutos a velocidad MED; luego procede siempre a velocidad mínima.
- B5. Modo "Swing" (rotación): Cuando se selecciona, la rejilla gira.
- B6. "AUTO OFF" (autoapagado): pulse para configurar el apagado retrasado (de 1 a 24 horas).
 - Cuando se pulsa, en el display el símbolo  y el valor numérico parpadean unos 5 segundos cuando permanecen encendidos el apagado está programado.
 - Para desactivar el "auto OFF" (autoapagado): pulse la tecla hasta seleccionar "00", a continuación espere a que se apaguen el símbolo y el valor numérico.

1.3 Descripción del display (C)

- C1. Visor programación "auto OFF" (autoapagado)
- C2. "Enfriamiento/humidificación" activo
- C3. "Ionizador" activo (siempre encendido, ya que la función está presente en todos los modos de funcionamiento)
- C4. Modo de ventilación "Sleep" (nocturno) activo
- C5. Modo de ventilación "Natural" activo
- C6. "Auto-off" (autoapagado) programado
- C7. Modo "Swing" (rotación) seleccionado
- C8. Velocidad de ventilación "MÍN"
- C9. Velocidad de ventilación "MED"
- C10. Velocidad de ventilación "MÁX"



1.4 Descripción del mando a distancia (D)

- D1. ON/OFF: para encender y apagar el aparato
- D2. Modo "Swing" (rotación): Cuando se selecciona, la rejilla gira.
- D3. "AUTO OFF" (autoapagado) (véase B6)
- D4. Velocidad de ventilación (véase B2)
- D5. Seleccione la modalidad de ventilación (véase B4)
- D6. Enfriamiento/humidificación. Pulse para activar o desactivar la función

2. INSTRUCCIONES DE USO

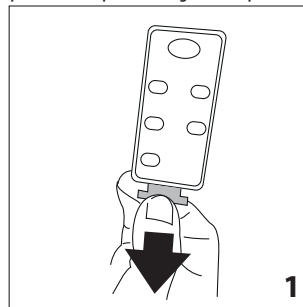
1. Conecte el aparato a una toma de corriente: el aparato emite una señal acústica. La máquina está preparada para el uso;
2. En el primer uso, quite la lengüeta de práctica (fig. 1);



3. Pulse la tecla  (B1 o D1). El aparato se enciende con velocidad de ventilación "MED" y con la "ionización"  activa (fig. 2);

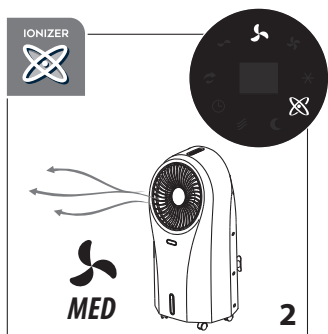

2.1 Seleccione la velocidad de ventilación

1. Pulse la tecla (B2 o D4);
2. Cada vez que se pulsa la tecla, la velocidad de ventilación cambia (MED, MÁX, MÍN) (fig. 3).

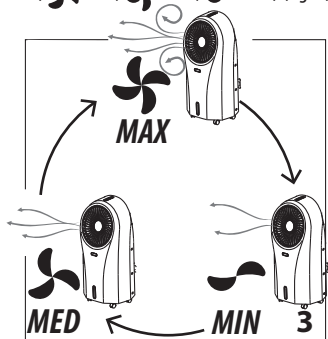

2.2 Enfriamiento/humidificación

Prepare el aparato llenando el depósito de agua.

1. Saque el depósito de agua (fig. 4) y llénelo con agua fresca del grifo (MAX 4.5L/152 oz); preste atención para no superar el nivel MÁX visible en el indicador de nivel (A2).

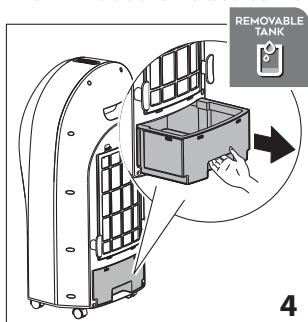

2. Vuelva a meter el depósito de agua;
3. Pulse la tecla (B3 o D6): el símbolo correspondiente se enciende en el display (fig. 5). El aire atraviesa el dispo-

sitivo de enfriamiento y sale refrescada, contribuyendo de esta forma a disminuir la temperatura del ambiente;

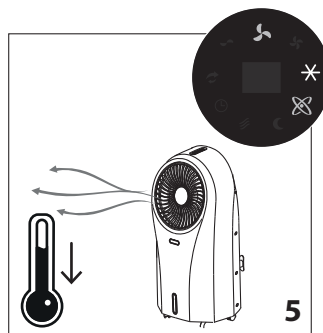

Nota:

La primera vez que se utiliza esta función, el agua puede teñirse de color: esto forma parte del funcionamiento normal del aparato.

Para aumentar la eficiencia del aparato use la "Ice box".

4. Llene la "Ice box" con agua del grifo (fig. 6);

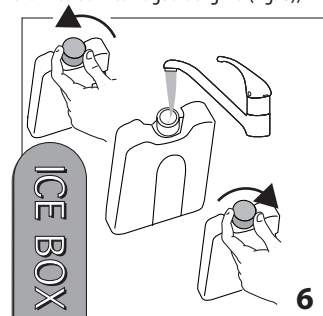

5. Meta en el congelador la "Ice box" (fig. 7) y déjela dentro hasta que se congele;

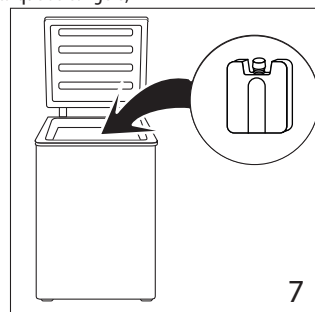

6. Saque el depósito de agua y meta la "Ice box" poniéndola en el ángulo posterior izquierdo (fig. 8);

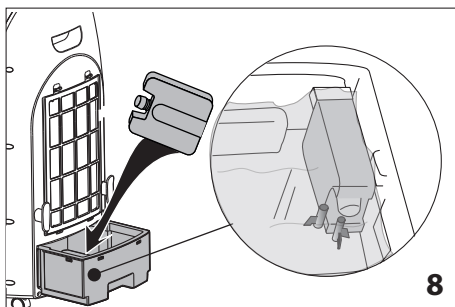

7. Vuelva a meter el depósito de agua, encienda el aparato y seleccione la función "Enfriamiento/Humidificación": el aire emitido por el aparato será más fresco (fig. 9).

Nota:

Asegúrese de que la "Ice box" está bien colocada en su correspondiente sitio (fig. 8).

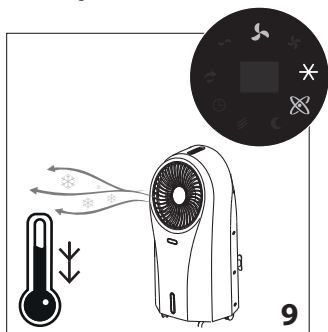

2.3 Seleccione el modo ventilación

El aparato se puede programar para funcionar en 3 modos distintos de ventilación:

1. **NORMAL**- Pulse la tecla  (B2 o D4) para seleccionar la velocidad de ventilación;
2. **NATURAL** - Pulse una vez la tecla **MODE** (B4 o D5). El aparato efectúa los ciclos de ventilación casual a distintas velocidades, interrumpidos por varios segundos de pausa (fig.10);

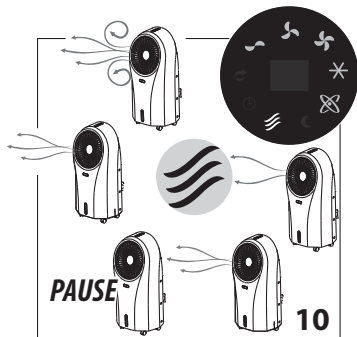

3. **SLEEP**- Pulse una vez la tecla **MODE** (B4 o D5). El aparato funciona automáticamente 30 minutos a velocidad **MÁX**, luego 30 minutos a velocidad **MED**: continúa a velocidad **MÍN** (fig. 11).

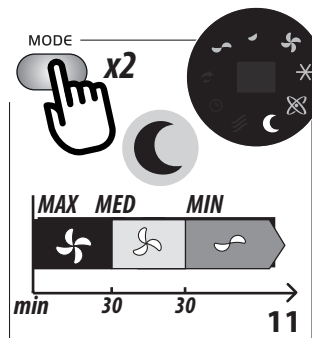

2.4 Swing

Pulse la tecla  (B5 o D2) para activar la rotación de la rejilla (fig. 12): en el display se enciende el correspondiente símbolo;

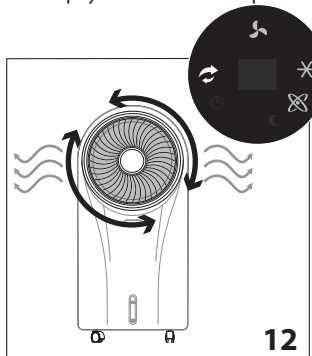

Para detener la rotación, pulse de nuevo la misma tecla.

El LED correspondiente se enciende y apaga en consecuencia.

La rejilla se puede inclinar verticalmente moviéndola de forma manual para orientar el flujo de aire (fig.13): efectúe este ajuste con la rejilla parada, sin forzar.

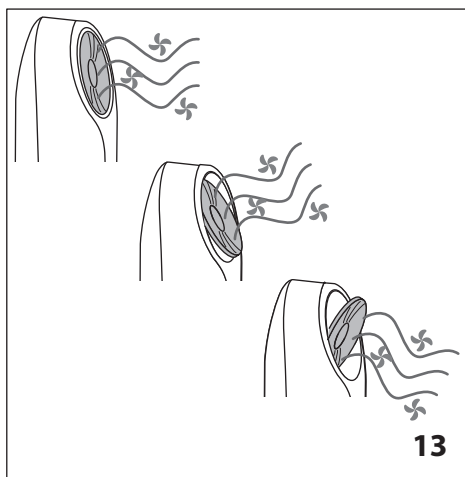



2.5 Auto Off

Es posible configurar el apagado retrasado de 1 a 24 horas: pulse la tecla  (B6 o D3).

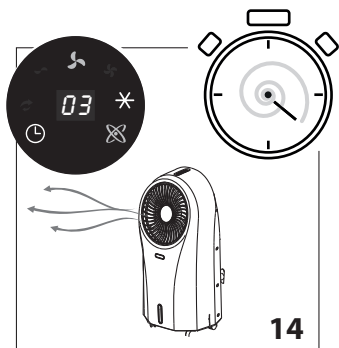
1. Pulse hasta seleccionar el número relativo a las horas de funcionamiento deseadas: el número aparece en el display (C1);
2. El símbolo  y el valor numérico parpadean para indicar la programación en curso del autoapagado. Cuando el símbolo y el valor numérico permanecen encendidos fijos significa que la programación se ha salvado (fig. 14).



Para salir del autoapagado, pulse la tecla  (B6 o D3) hasta configurar el valor numérico "00": el símbolo  y "00" parpadean. Cuando se apagan, el autoapagado se cancela

3. LLENE EL DEPÓSITO DE AGUA

Nota:

Antes de retirar el tanque, apague el aparato y déjela reposar durante dos minutos para permitir que el exceso de agua vuelva al tanque.

Antes de poner en marcha la función enfriamiento/humidificación, asegúrese siempre de que hay agua en el depósito. Si el agua se acaba durante el uso, el aparato emite una señal acústica y el símbolo  parpadea (fig. 15): en cualquier caso, el aparato seguirá ventilando.

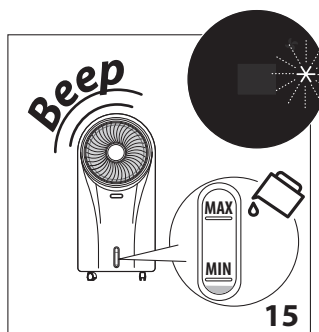

1. Saque el depósito de agua (fig. 4) y llénelo con MAX 4.5L (152oz) de agua fresca del grifo (use siempre agua del grifo, no sobrecargue nunca el depósito): verifique el indicador del nivel de agua (A2);
2. Vuelva a meter el depósito de agua.

4. LIMPIEZA Y MANTENIMIENTO

- Desconecte siempre el aparato de la red eléctrica antes de proceder a la limpieza.
- No sumerja nunca el aparato en el agua.
- No eche nunca eche agua directamente en el aparato (fig.16).

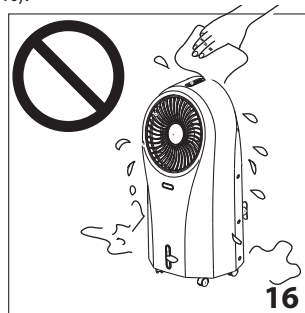

- No utilice nunca gasolina, alcohol o disolventes.
- No pulverice nunca insecticidas ni sustancias similares: el plástico podría deformarse.
- Limpie la superficie del aparato con un paño suave, no utilice nunca esponjas abrasivas, porque la superficie podría rayarse.

4.1 Limpie el filtro antipolvo y el panel evaporador

Limpie con regularidad el filtro antipolvo. La frecuencia con la que efectúa la limpieza debe establecerse de acuerdo con el

tiempo de uso: si se utiliza cotidianamente se aconseja limpiar el filtro todas las semanas.

- Saque el filtro antipolvo y el soporte del panel evaporador (fig.17);

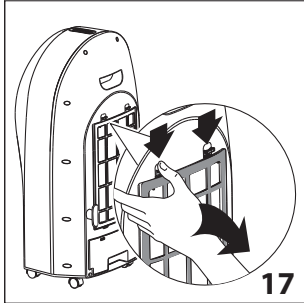

- Quite el polvo de los filtros con un aspirador (fig. 18);

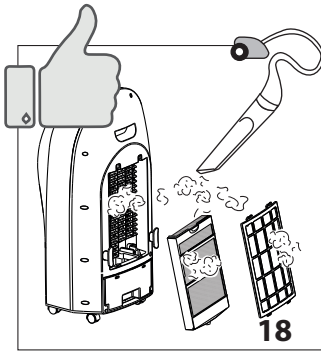

- Lave cuidadosamente con agua el soporte del panel evaporador; a continuación déjelo secar por completo y vuelva a poner los filtros en su sitio (fig.19).

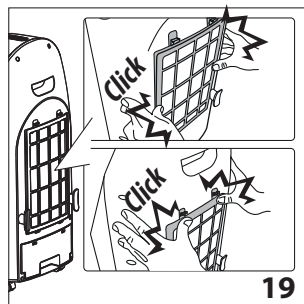

Para mantener la eficiencia del aparato se aconseja cambiar el panel evaporador cada año.

4.2 Limpie el depósito de agua

Nota:

Apague el aparato y déjela reposar durante dos minutos antes de retirar el cajón para permitir que el exceso de agua vuelva al tanque.

- Saque el depósito de agua (fig. 4);
- Limpie meticulosamente con un detergente higienizante, disponible en el mercado (fig.20).

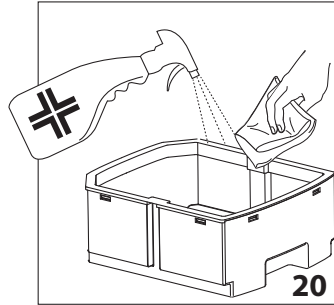

4.3 Cambio de la batería del mando a distancia

- Saque el soporte de la batería en la parte posterior del mando a distancia (fig. 21);

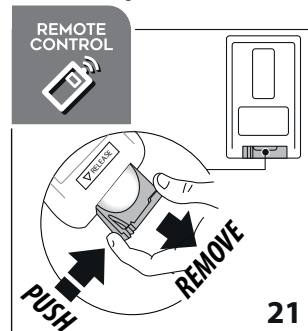

- Introduzca una batería de tipo 3V CR2025 en el soporte prestando atención a que la polaridad sea correcta (+ y -) y vuelva a introducirlo (fig. 22).

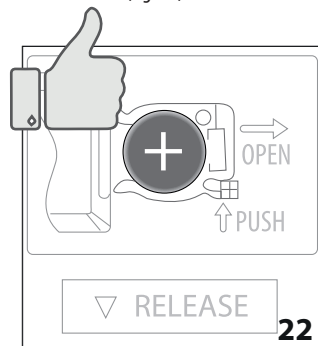

Please note:

- If you change or dispose the remote control, the battery must be removed and disposed of according to local recycling regulations.
- Never throw the battery in fire as it may explode or leak dangerous liquids.

- This equipment has been tested and found to comply with the limits for a Class B digital device, pursuant to part 15 of the FCC Rules. These limits are designed to provide reasonable protection against harmful interference in a residential installation.
 - This equipment generates, uses and can radiate radio frequency energy and, if not installed and used in accordance with the instructions, may cause harmful interference to radio communications. However, there is no guarantee that interference will not occur in a particular installation. If this equipment does cause harmful interference to radio or television reception, which can be determined by turning the equipment off and on, the user is encouraged to try to correct the interference by one or more of the following measures:
 - Reorient or relocate the receiving antenna.
 - Increase the separation between the equipment and receiver.
 - Connect the equipment into an outlet on a circuit different from that to which the receiver is connected.
 - Consult the dealer or an experienced radio/TV technician for help.
- Changes or modifications not expressly approved by the party responsible for compliance could void the user's authority to operate the equipment.
- This device complies with Part 15 of the FCC Rules. Operation is subject to the following two conditions: (1) this device may not cause harmful interference, and (2) this device must accept any interference received, including interference that may cause undesired operation.
 - This Class B digital apparatus complies with Canadian ICES-003.

5. SI ALGO NO FUNCIONA

Below is a list of some of the possible malfunctions.

If the problem cannot be resolved as described, contact Customer Service.

PROBLEMA	POSIBLE CAUSA	SOLUCIÓN
El aparato no se enciende	El cable de alimentación no está conectado	Asegúrese de que el cable de alimentación está conectado y de que hay corriente
	El aparato no está encendido	Encienda el aparato pulsando la tecla  (B1 en el panel de control o D1 en el mando a distancia)
El aparato se apaga	El autoapagado se ha activado	Encienda el aparato y asegúrese de que el símbolo de autoapagado está apagado en el display
Humedad excesiva en la habitación	Cuando se usa la función enfriamiento/humidificación, el aparato produce humedad por efecto del refrescamiento evaporador. Es normal	El aparato refresca con más eficiencia en los climas secos. Si el nivel de humedad es alto (60% y más), es mejor evitar el uso en la función enfriamiento/humidificación
		Asegúrese de que las ventanas/puertas están abiertas y de que haya bastante aire corriente en la habitación; a fin de que el aire pueda circular mejor, es posible en todo caso utilizar el aparato en la función ventilación



PROBLEMA	POSIBLE CAUSA	SOLUCIÓN
Olores y agua coloreada	El aparato es nuevo	En el primer uso, el aparato tendrá un olor que se disipará unas pocas horas después del uso inicial. El color en el agua también se disipará después de algunos usos.
	Algas o moho debido a partes húmedas. En condiciones muy húmedas, las algas se pueden formar debido a la humedad	Compruebe el panel evaporador (A11), el depósito de agua extraíble (A7) y otras partes del sistema enfriador. Si ve manchas de moho o algas, use un paño húmedo para limpiar las algas hasta que todas las manchas hayan desaparecido. Asegúrese de que todas las piezas estén limpias y secas antes de guardarlas. Comuníquese con Servicio al Cliente si el problema persiste. Si el panel evaporador (A11) tiene algas o moho, cámbielo por uno nuevo
El mando a distancia no funciona	La batería del mando a distancia no está correctamente introducida	Verifique si la batería está introducida en función de las indicaciones de la guía de polaridad que aparece en la parte posterior del mando a distancia.
	La batería está descargada	Cámbiela por una batería nueva
	El mando a distancia está dañado	Si el cambio de batería no resuelve el problema, diríjase a un centro de asistencia autorizado
El aparato no responde	El panel de control del aparato no funciona	Use el mando a distancia para activar el aparato. Si el aparato no responde, puede haber un problema de funcionamiento del panel de control: diríjase a un centro de asistencia autorizado.
		Si no funcionan ni el panel de control ni el mando a distancia, diríjase a un centro de asistencia autorizado.
Si el indicador “Enfriamiento/humidificación” parpadea y la unidad emite un sonido	No hay agua en el tanque	Leene el depósito de agua hasta la marca MIN

Register Now 
www.delonghi.com/register

De'Longhi Appliances via Seitz, 47 31100 Treviso Italia www.delonghi.com

5712410121_00_0218