

# **VICTA**<sup>®</sup>

- (en)** *Customer Contact Guide*
- (es)** *Guía de contacto del cliente*
- (fr)** *Guide de contacts pour le client*
- (pt)** *Guia de contacto de cliente*
- (sw)** *Mwongozo wa Mawasiliano wa Wateja*
- (ar)** دليل اتصال العملاء

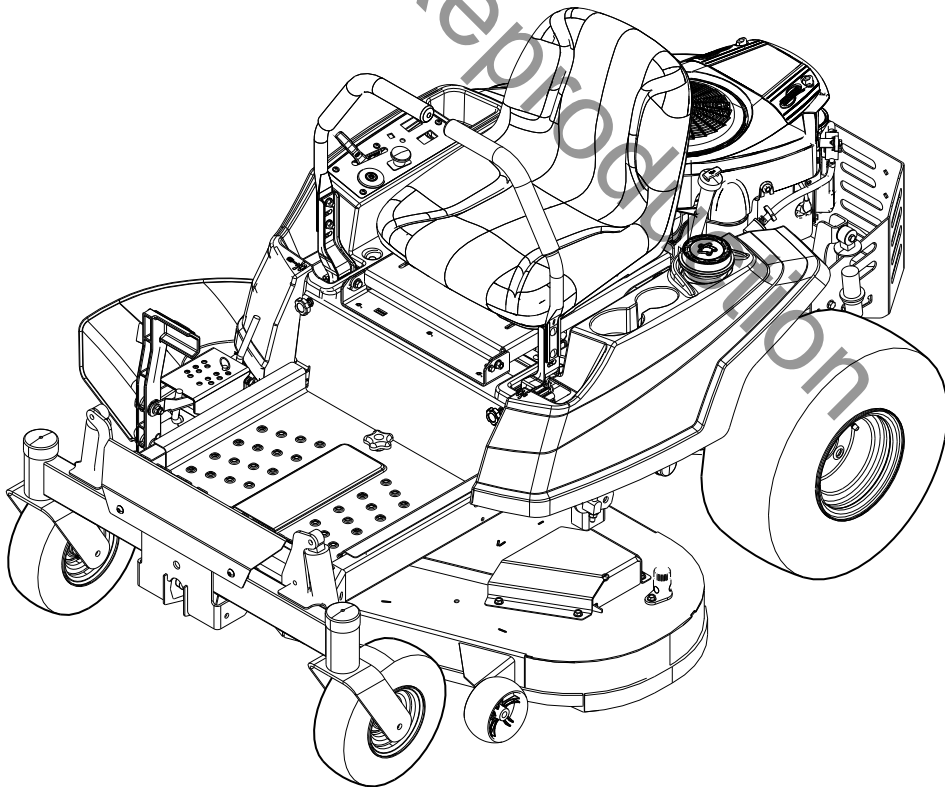

Thank you for purchasing this quality-built Victa® product. We're pleased that you've placed your confidence in the Victa brand. When operated and maintained according to the manuals, this product will provide many years of dependable service.

The operator's manual contains safety information to make you aware of the hazards and risks associated with the unit and how to avoid them. This product was designed to be used as described in the operator's manual and is not intended for any other purpose. It is important that you read and thoroughly understand the instructions in the manual before attempting to start, operate, or service the product. **Save these original instructions for future reference.**

This product requires final assembly, which is described in the setup instructions. Be sure to follow the instructions completely before use. If you need assistance with assembly, operation, or maintenance of the product, contact your local Authorized Service Dealer or visit [www.victa.com](http://www.victa.com) or call 1-800-356-632.

### Identification Tag

The product identification tag can be found in the location shown in (A, Figure 1).

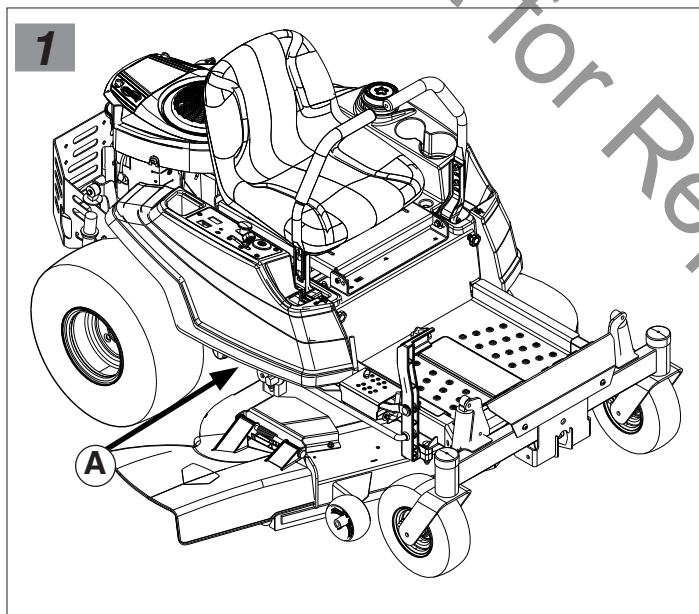

Record your model name/number, manufacturer's identification numbers, and engine serial numbers in the space provided for easy access.

Product Model Number:	
Product Serial Number:	
Engine Model-Type Number:	
Engine Code/Serial Number:	
Date of Purchase:	
Purchase Location:	

When contacting your authorized dealer for replacement parts, service, or information you **MUST** have these numbers.

The Illustrated Parts List for this machine can be downloaded from [www.victa.com](http://www.victa.com). Please provide model and serial number when ordering replacement parts.

### Register Your Product

To ensure prompt and complete warranty coverage, register your product on-line at [www.onlineproductregistration.com](http://www.onlineproductregistration.com)

### Warranty Statement

#### LIMITED WARRANTY

Briggs & Stratton warrants that, during the warranty period specified below, it will repair or replace, free of charge, any part that is defective in material or workmanship or both. Transportation charges on product submitted for repair or replacement under this warranty must be borne by purchaser. This warranty is effective for and is subject to the time periods and conditions stated below. For warranty service, find the nearest Authorized Service Dealer in our dealer locator map at [www.victa.com](http://www.victa.com).

The purchaser must contact the Authorized Service Dealer, and then make the product available to the Authorized Service Dealer for inspection and testing.

**There is no other express warranty. Implied warranties, including those of merchantability and fitness for a particular purpose, are limited to the warranty period listed below, or to the extent permitted by law. Liability for incidental or consequential damages are excluded to the extent exclusion is permitted by law.** Some states or countries do not allow limitations on how long an implied warranty lasts, and some states or countries do not allow the exclusion or limitation of incidental or consequential damages, so the above limitation and exclusion may not apply to you. This warranty gives you specific legal rights and you may also have other rights which vary from state to state or country to country.\*\*

#### WARRANTY PERIOD

Item	Consumer Use	Commercial Use
Equipment	36 Months	3 Months
Engine*	24 Months	12 Months
Battery (if equipped)	12 Months	12 Months

\* Applies to Briggs & Stratton engines only. Warranty coverage of non-Briggs & Stratton engines is provided by that engine manufacturer. Emissions-related components are covered by the Emissions Warranty Statement.

\*\* In Australia - Our goods come with guarantees that cannot be excluded under the Australian Consumer Law. You are entitled to a replacement or refund for a major failure and for compensation for any other reasonably foreseeable loss or damage. You are also entitled to have the goods repaired or replaced if the goods fail to be of acceptable quality and the failure does not amount to a major failure. For warranty service, find the nearest Authorized Service Dealer in our dealer locator map at BRIGGSandSTRATTON.COM, or by calling 1300 274 447, or by emailing or writing to salesenquires@briggsandstratton.com.au, Briggs & Stratton Australia Pty Ltd, 1 Moorebank Avenue, NSW, Australia, 2170.

The warranty period begins on the date of purchase by the first retail or commercial consumer. "Consumer use" means personal residential household use by a retail consumer. "Commercial use" means all other uses, including use for commercial, income producing or rental purposes. Once a product has experienced commercial use, it shall thereafter be considered as a commercial use product for purposes of this warranty.

Save your proof of purchase receipt. If you do not provide proof of the initial purchase date at the time warranty service is requested, the manufacturing date of the product will be used to determine the warranty period. Product registration is not required to obtain warranty service on Briggs & Stratton products.

## ABOUT YOUR WARRANTY

Warranty service is available only through Victa Authorized Service Dealers. This warranty covers only defects in materials or workmanship. It does not cover damage caused by improper use or abuse, improper maintenance or repair, normal wear and tear, or stale or unapproved fuel.

**Improper Use and Abuse** - The proper, intended use of this product is described in the Operator's Manual. Using the product in a way not described in the Operator's Manual or using the product after it has been damaged will not be covered under this warranty. Warranty coverage will also not be provided if the serial number on the product has been removed or the product has been altered or modified in any way, or if the product has evidence of abuse such as impact damage or water/chemical corrosion damage.

**Improper Maintenance or Repair** - This product must be maintained according to the procedures and schedules provided in the Operator's Manual, and serviced or repaired using genuine Briggs & Stratton parts or equivalent. Damage caused by lack of maintenance or use of non-original parts is not covered by warranty.

**Normal Wear and Tear** - Like most mechanical devices, your unit is subject to wear even when properly maintained. This warranty does not cover repairs when normal use has exhausted the life of a part or the equipment. Maintenance and wear items such as filters, belts, cutting blades, and brake pads (except engine brake pads) are not covered by warranty due to wear characteristics alone, unless the cause is due to defects in material or workmanship.

**Stale or Unapproved Fuel** - In order to function correctly, this product requires fresh fuel that conforms to the criteria specified in the Operator's Manual. Engine or equipment damage caused by stale fuel or the use of unapproved fuels (such as E15 or E85 ethanol blends) is not covered by warranty.

**Other Exclusions** - This warranty excludes damage due to accident, abuse, modifications, alterations, improper servicing, freezing or chemical deterioration. Attachments or accessories that were not originally packaged with the product are also excluded. There is no warranty coverage on equipment used for primary power in place of utility power or on equipment used in life support applications. This warranty does not include used, reconditioned, second-hand, or demonstration equipment or engines. This warranty also excludes failures due to acts of God and other force majeure events beyond the manufacturer's control.

80006005EN (Rev -)

Gracias por adquirir este producto Victa® de alta calidad. Le agradecemos la confianza que ha depositado en la marca Victa. Si se usa y se le da mantenimiento según las instrucciones en los manuales, su producto le proporcionará muchos años de servicio confiable.

Este manual para el operador contiene información de seguridad para advertirle sobre los peligros y riesgos asociados con la unidad y cómo evitarlos. Este producto se diseñó para su utilización tal como se describe en el manual para el operador y no está destinado para ningún otro propósito. Es importante que lea y entienda completamente las instrucciones del manual antes de intentar poner en marcha, operar o realizar el mantenimiento o reparaciones del producto. **Conserve estas instrucciones originales para poder consultarlas en el futuro.**

Este producto necesita montaje final, que se describe en las instrucciones de instalación. Asegúrese de seguir las instrucciones al pie de la letra antes de usar la unidad. Si necesita ayuda con el montaje, operación o mantenimiento del producto, póngase en contacto con su distribuidor de servicio autorizado local o visite [www.victa.com](http://www.victa.com) o llame al 1-800-356-632.

### Etiqueta de identificación

La etiqueta de identificación del producto se puede encontrar en la ubicación que se muestra en la (A, Figura 1).

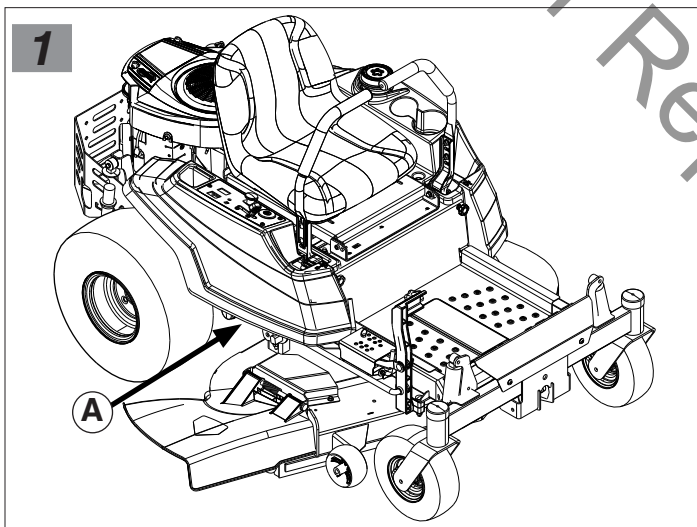

Registre su nombre y número de modelo, los números de identificación del fabricante y los números de serie del motor en el espacio provisto para fácil acceso.

Número de modelo del producto:	
Número de serie del producto:	
Número de modelo-tipo de motor:	
Número de serie/código de motor:	
Fecha de compra:	
Lugar de compra:	

Cuando se contacte con su distribuidor autorizado para pedir piezas de repuesto, servicio o información, usted DEBE tener estos números.

La lista de piezas ilustradas de esta máquina se puede descargar desde [www.victa.com](http://www.victa.com). Proporcione el modelo y número de serie cuando pida piezas de repuesto.

### Registre su producto

Para garantizar una cobertura de garantía puntual y completa, registre su producto en el sitio web [www.onlineproductregistration.com](http://www.onlineproductregistration.com).

### Declaración de la garantía

#### GARANTÍA LIMITADA

Briggs & Stratton garantiza que, durante el período de garantía que se especifica a continuación, reparará o sustituirá de forma gratuita cualquier pieza que sea defectuosa en el material, la mano de obra o ambos. El comprador será responsable de pagar los cargos de transporte relativos a los productos enviados para reparación o sustitución según esta garantía. Esta garantía se mantiene vigente durante los períodos de tiempo indicados a continuación y está sujeta a dichos períodos y a las condiciones que se indican a continuación. Para los asuntos relacionados con el servicio de garantía, encuentre un distribuidor de servicio autorizado en nuestro mapa localizador de distribuidores en [www.victa.com](http://www.victa.com).

El comprador debe ponerse en contacto con el distribuidor de servicio autorizado y poner el producto a su disposición para su inspección y evaluación.

**No existe ninguna otra garantía expresa. Las garantías implícitas, que incluyen aquellas de comercialización e idoneidad para un fin particular, se limitan al período de garantía mencionado a continuación o hasta el punto permitido por la ley. La responsabilidad ante daños fortuitos o emergentes queda excluida hasta el punto en que la exclusión esté permitida por la ley.** Algunos estados o países no permiten limitaciones en cuanto a la duración de una garantía implícita y otros no permiten la exclusión o la limitación de daños fortuitos o emergentes, de modo que es posible que la limitación y exclusión que se menciona anteriormente no se aplique a su caso particular. Esta garantía le otorga derechos legales específicos; también podría tener otros que varían según el estado o el país.\*\*



## PERÍODO DE LA GARANTÍA

Artículo	Uso del consumidor	Uso comercial
Equipo	36 meses	3 meses
Motor*	24 meses	12 meses
Batería (si tiene)	12 meses	12 meses

\* Esto solo se aplica a los motores de Briggs & Stratton. La cobertura de la garantía para motores que no sean Briggs & Stratton la proporcionan los fabricantes de dichos motores. La declaración de garantía de emisiones cubre los comentarios relacionados con las emisiones.

\*\* En Australia: nuestros productos cuentan con garantías que no se pueden excluir conforme a la Ley de Consumidores Australiana. Tiene derecho a recibir una sustitución o a un reembolso por un fallo importante y una indemnización por cualquier otra pérdida u otro daño razonablemente previsibles. También tiene derecho a que se reparen o sustituyan los productos en caso de no sean de una calidad aceptable o en caso de que el fallo no sea considerable. Para el servicio de garantía, encuentre el distribuidor de servicio autorizado en nuestro mapa localizador de distribuidores en BRIGGSandSTRATTON.COM, póngase en contacto en el 1300 274 447 o envíe un mensaje de correo electrónico a salesenquires@briggsandstratton.com.au, Briggs & Stratton Australia Pty Ltd, 1 Moorebank Avenue, NSW, Australia, 2170.

El período de garantía comienza en la fecha de compra del primer consumidor minorista o comercial. "Uso particular" hace referencia al uso en una vivienda particular por parte de un cliente minorista. "Uso comercial" hace referencia al resto de usos, como el uso para fines comerciales, fines que produzcan ingresos o fines de alquiler. Una vez que el producto haya sido utilizado para un fin comercial, se considerará un producto de uso comercial a los efectos de esta garantía.

Conserve su comprobante de compra. Si no proporciona un justificante de la fecha de compra inicial en el momento en el que se solicita el servicio de garantía, se utilizará la fecha de fabricación del producto para determinar el período de garantía. No se requiere la inscripción del producto para obtener el servicio de garantía sobre los productos de Briggs & Stratton.

## ACERCA DE LA GARANTÍA

El servicio de garantía se encuentra disponible solamente a través de concesionarios de servicio autorizados de Victa. Esta garantía solo cubre defectos de materiales y mano de obra. Esto no cubre el daño causado por uso impropio o abuso, mantenimiento impropio o reparación, desgaste normal, o combustible rancio o no aprobado.

**Uso indebido y abuso:** en este manual del usuario se describe el uso adecuado y para el que se fabricó este producto. El uso del producto de alguna manera no descrita en el Manual del operario o el uso del producto una vez dañado, no estará cubierto por esta garantía. Además, no se entregará cobertura por garantía si el número de serie en el producto ha sido retirado o el producto ha sido alterado o modificado de alguna forma, o si el producto presenta evidencias de abuso, tales como daño por impacto o daño por agua o corrosión química.

**Reparación o mantenimiento inadecuados:** este producto debe mantenerse de acuerdo con los procedimientos y con los calendarios proporcionados en el manual del usuario y se debe mantener o reparar utilizando piezas auténticas de Briggs & Stratton o equivalentes. El daño causado por la carencia de mantenimiento o uso de partes no originales no es cubierto por la garantía.

**Desgaste normal:** como sucede con la mayoría de los dispositivos mecánicos, esta unidad está sujeta al desgaste aunque reciba el mantenimiento apropiado. Esta garantía no cubre reparaciones cuando el uso normal ha agotado la vida de una parte o el equipo. El mantenimiento y desgaste de piezas tales como filtros, correas, cuchillas de corte y pastillas de freno (excepto las pastillas de freno del motor) no están cubiertas por la garantía debido solo a las características de desgaste, a menos que la causa se deba a defectos de materiales o mano de obra.

**Combustible en malas condiciones o no aprobado:** para que funcione correctamente, este producto requiere combustible fresco que cumpla con los criterios especificados en el Manual del operario. El motor o los equipos dañados a causa de combustible en mal estado o por el uso de combustibles no aprobados (como las mezclas de etanol E15 o E85) no están cubiertos por la garantía.

**Otras exclusiones:** esta garantía excluye el daño debido a accidentes, abuso, modificaciones, alteraciones, servicio inadecuado, congelamiento o deterioro causado por agentes químicos. También se excluyen los accesorios que no se enviaron originalmente con el producto. No existe ninguna cobertura de garantía para equipos que se usen para generar energía principal en lugar de energía de uso ni para equipos que se usen en aplicaciones de soporte vital. Esta garantía no incluye equipos de demostración ni motores usados, reacondicionados ni de segunda mano. Esta garantía excluye las fallas debido a hechos fortuitos y a otros acontecimientos de fuerza mayor que escapen al control del fabricante.

80006005ES (Rev -)

Merci d'avoir acheté ce produit de qualité Victa®. Nous sommes heureux que vous ayez accordé votre confiance à la marque Victa. S'il est utilisé et entretenu conformément aux instructions de ce manuel, ce produit vous apportera de nombreuses années de service fiable.

Ce manuel de l'utilisateur contient des informations de sécurité pour que vous preniez connaissance des dangers et des risques associés à l'unité et de la manière de les éviter. Ce produit a été conçu pour être utilisé tel que décrit dans le manuel de l'utilisateur et il n'est destiné à aucune autre utilisation. Il est important de bien lire et comprendre les instructions de ce manuel avant d'essayer de démarrer, d'utiliser ou d'entretenir le produit. **Gardez ce mode d'emploi pour futures références.**

Ce produit requiert un montage final qui est décrit dans les instructions d'installation. Assurez-vous de bien suivre les instructions avant d'utiliser le produit. Si vous avez besoin d'assistance pour l'assemblage, le fonctionnement ou l'entretien du produit, vous pouvez contacter votre revendeur agréé ou consulter le site [www.victa.com](http://www.victa.com) ou appeler le **1-800-356-632**.

## Étiquette d'identification

L'étiquette d'identification du produit se trouve à l'emplacement indiqué sur (A, Figure 1).

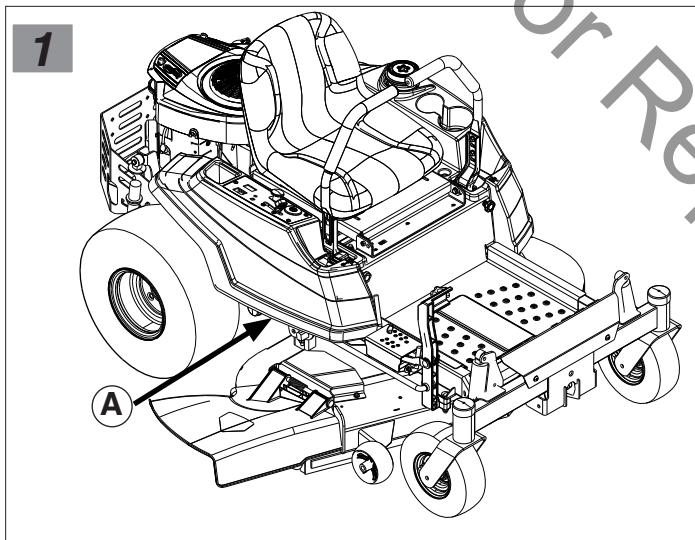

Enregistrez le nom/numéro du modèle, les numéros d'identification du fabricant et les numéros de série du moteur dans l'espace prévu pour un accès facile.

Numéro de modèle du produit :	
Numéro de série du produit :	
Numéro du type-modèle moteur :	
Numéro de série/code moteur :	
Date d'achat :	
Lieu de l'achat :	

Quand vous contactez votre revendeur agréé pour les pièces de rechange, l'entretien ou des informations, vous DEVEZ être en possession de ces numéros.

La liste illustrée des pièces de cette machine peut être téléchargée sur [www.victa.com](http://www.victa.com). Veuillez fournir le numéro du modèle et de la série lorsque vous commandez des pièces de rechange.

## Enregistrement de votre produit

Pour assurer une couverture rapide et complète de la garantie, enregistrez votre produit en ligne sur [www.onlineproductregistration.com](http://www.onlineproductregistration.com)

## Déclaration de garantie

### GARANTIE LIMITÉE

Briggs & Stratton garantissent que, pendant la période de garantie spécifiée ci-dessous, il réparera ou remplacera, sans frais, toute pièce présentant des déficiences matérielles ou de fabrication ou les deux. Les frais de transport du produit pour réparation ou remplacement en vertu de cette garantie seront à la charge de l'acheteur. Cette garantie est en vigueur pendant et est soumise aux périodes et conditions énoncées ci-dessous. Pour les réparations couvertes par la garantie, trouvez le réparateur agréé le plus proche de chez vous en utilisant la carte localisatrice de nos revendeurs sur le site [www.victa.com](http://www.victa.com).

L'acheteur doit communiquer avec le réparateur agréé, puis mettre le produit à disposition du réparateur agréé pour inspection et essais.

**Il n'existe aucune autre garantie expresse. Les garanties implicites, y compris celles de qualité marchande et d'adéquation à un usage particulier sont limitées à la période de garantie indiquée ci-dessous, ou dans la mesure permise par la loi. La responsabilité pour les dommages indirects ou consécutifs est exclue dans la mesure autorisée par la loi.** Certains états ou pays ne permettent pas de limitations sur la durée d'une garantie implicite et certains pays ou états n'autorisent pas l'exclusion ou la limitation des dommages fortuits ou consécutifs, les limitations et les exclusions ci-dessus peuvent ne pas s'appliquer à vous. La présente garantie vous offre des droits juridiques spécifiques et il se peut que vous ayez d'autres droits qui varient d'une juridiction à une autre, ou de pays à pays.\*\*

## PÉRIODE DE GARANTIE

Article	Usage privé	Usage commercial
Équipement	36 mois	3 mois
Moteur*	24 mois	12 mois
Batterie (si équipé)	12 mois	12 mois

\* S'applique seulement aux moteurs de Briggs & Stratton. La garantie des moteurs non-Briggs & Stratton est fournie par leurs fabricants. Les composants liés aux émissions sont couverts par la Déclaration de garantie concernant les émissions.

\*\* En Australie — Nos produits sont livrés avec des garanties qui ne peuvent pas être exclues sous la Australian Consumer Law. Vous avez le droit à un remplacement ou à un remboursement en cas de panne majeure et à titre de compensation pour toute autre perte ou dommage raisonnablement prévisible. Vous avez également le droit à faire réparer ou remplacer les produits s'ils ne sont pas de qualité acceptable et si la panne n'équivaut pas à une panne majeure. Pour obtenir le service de garantie, trouvez le détaillant de service autorisé le plus près sur notre carte d'emplacement des détaillants sous BRIGGSandSTRATTON.COM, ou composez le 1300 274 447, ou envoyez un courriel ou écrivez à salesenquires@briggsandstratton.com.au, Briggs & Stratton Australia Pty Ltd, 1 Moorebank Avenue, NSW, Australia, 2170.

La période de garantie commence à la date d'achat par le premier acheteur particulier ou professionnel. « Usage privé » signifie l'usage qu'en fait l'acheteur dans le cadre de l'entretien de sa propriété résidentielle privée. « Usage commercial » désigne tous les autres usages, y compris l'usage commercial, à but lucratif, ou à des fins de location. Une fois qu'un produit a été utilisé à des fins commerciales, il sera par la suite considéré comme un produit d'utilisation commerciale aux fins de la présente garantie.

Enregistrez votre preuve d'achat. Si vous ne fournissez pas une preuve de la date d'achat initial au service de garantie lorsqu'elle est demandée, la date de fabrication du produit sera utilisée pour déterminer la période de garantie. L'enregistrement du produit n'est pas nécessaire pour obtenir un service de garantie de Briggs & Stratton products.

## À PROPOS DE LA GARANTIE

Le service de garantie est disponible uniquement par les réparateurs agréés de Victa. Cette garantie couvre uniquement les défauts matériels et de fabrication. Elle ne couvre pas les dommages causés par un mauvais usage ou un abus, un défaut d'entretien ou de réparation, l'usure normale, ou encore l'usage de carburant non homologué ou périmé.

**Mauvaise utilisation et abus**- Une bonne utilisation, telle que prévue, du produit est décrite dans le manuel de l'utilisateur. Utiliser le produit d'une manière qui n'est pas décrite dans le manuel de l'utilisateur ou l'utiliser après qu'il soit endommagé, ne sera pas couvert par cette garantie. Vous ne pouvez pas prévaloir de la garantie si le numéro de série du produit a été retiré, si le produit a été modifié, d'une manière quelconque ou s'il présente des preuves d'utilisation abusives, telles que des marques de coups, ou de corrosion par l'eau ou par des produits chimiques.

**Mauvais entretien ou réparation**- Ce produit doit être entretenu conformément aux procédures et aux intervalles indiqués dans le manuel de l'opérateur, l'entretien et les réparations doivent être effectués avec des pièces d'origine ou équivalentes de Briggs & Stratton. Les dommages dus à des défauts d'entretien, ou à l'utilisation de pièces qui ne sont pas les pièces d'origine, ne sont pas couverts par la garantie.

**Usure normale** - Comme la plupart des appareils mécaniques, malgré un bon entretien, le vôtre est sujet à une usure. La garantie ne couvre pas les réparations quand un usage normal a abouti à l'usure complète d'un élément de l'appareil. Les pièces d'entretien et d'usure tels que les filtres, courroies, lames tranchantes, et plaquettes de frein (à l'exception des plaquettes de frein moteur) ne sont pas couverts par la garantie due à l'usure caractéristique seule, à moins que la cause est due à des défauts de matériaux ou de fabrication.

**Carburant éventé ou non autorisé** - Afin de fonctionner correctement, ce produit exige du carburant frais qui se conforme aux critères spécifiés dans le manuel de l'opérateur. Les dommages au moteur ou à l'équipement causés par du carburant vicié ou par l'utilisation de carburants non autorisés (comme E15 ou des mélanges d'éthanol E85) ne sont pas couverts par la garantie.

**Autres exclusions** - Cette garantie exclut les dommages causés par un accident, un excès, une modification, une altération, un mauvais entretien, le gel et toute détérioration provoquée par des produits chimiques. Les pièces ou accessoires qui ne sont pas d'origine fournis avec le produit sont également exclus. Il n'y a aucune garantie sur l'équipement utilisé pour l'alimentation primaire à la place de l'alimentation secteur ou sur l'équipement utilisé dans les applications de support de vie. Cette garantie n'inclut pas les appareils ou moteurs utilisés, remis à neuf, d'occasion, ou de démonstration. Cette garantie exclut également les défaillances dues à des catastrophes naturelles et autres événements de force majeure indépendantes de la volonté du fabricant.

80006005FR (Rév -)

Agradecemos a compra deste produto Victa® de elevada qualidade. Estamos satisfeitos que tenha colocado a sua confiança na marca Victa. Quando operado e mantido de acordo com os manuais, o seu produto irá fornecer-lhe muitos anos de serviço com o qual pode contar.

O manual do operador contém informações de segurança para conscientizar o utilizador sobre os perigos e riscos associados à unidade e como evitá-los. Este produto foi concebido para ser utilizado conforme descrito no manual do operador e não se destina a qualquer outra finalidade. O utilizador deve ler e compreender totalmente as instruções no manual antes de tentar ligar, operar ou efetuar a manutenção do produto. **Guarde estas instruções originais para referência futura.**

Este produto requer uma montagem final, descrita nas instruções de configuração. Certifique-se de que segue as instruções completamente antes da utilização. Se necessitar de assistência com a montagem, operação ou manutenção do produto, contacte o Representante de Serviço Autorizado local ou visite [www.victa.com](http://www.victa.com) ou ligue para o número **1-800-356-632**.

### Etiqueta de identificação

A etiqueta de identificação do produto encontra-se no local apresentado em (A, Figura 1).

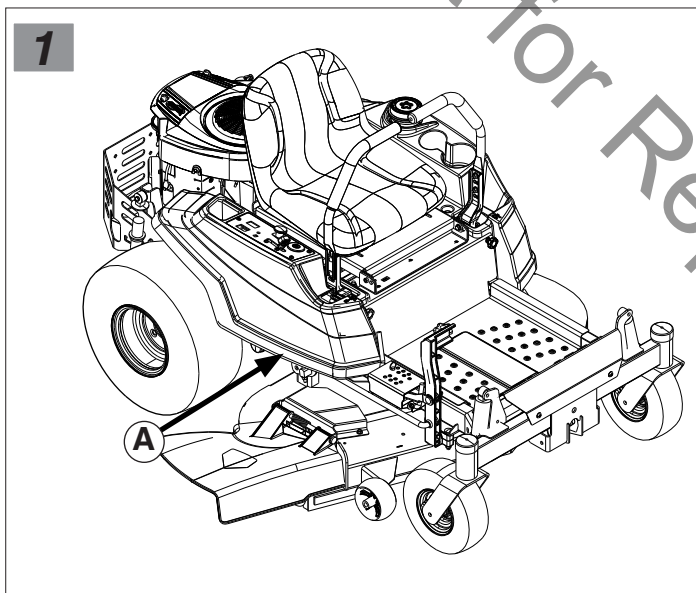

Registe o nome/número do seu modelo, os números de identificação do fabricante e os números de série do motor no espaço fornecido para um acesso fácil.

Número de modelo do produto:	
Número de série do produto:	
Número do modelo/tipo do motor:	
Número de série/código do motor:	
Data da compra:	
Local de compra:	

Quando contactar o seu representante autorizado sobre peças de substituição, assistência ou informação, TEM de ter esses números.

A Lista Ilustrada de Peças desta máquina pode ser transferida a partir de [www.victa.com](http://www.victa.com). Indique o modelo e o número de série quando encomendar peças de substituição.

### Registrar o seu produto

Para garantir a cobertura de garantia imediata e completa, registre o produto online em [www.onlineproductregistration.com](http://www.onlineproductregistration.com)

### Declaração de garantia

#### GARANTIA LIMITADA

A Briggs & Stratton garante que, durante o período de garantia especificado abaixo, irá reparar ou substituir gratuitamente qualquer peça que esteja com defeito no material ou em virtude do processo de fabrico ou ambos. Os encargos com o transporte do produto submetido para reparação ou substituição, ao abrigo desta garantia, devem ser suportados pelo comprador. Esta garantia é efetiva e está sujeita aos períodos de tempo e às condições abaixo referidas. Para o serviço de garantia, encontre o Representante de Serviço Autorizado mais próximo no nosso mapa de localização de representantes em [www.victa.com](http://www.victa.com).

O comprador deve contactar o Representante de Serviço Autorizado, e então disponibilizar o produto para o Representante de Serviço Autorizado fazer a inspeção e testes.

**Não existe qualquer outra garantia expressa. As garantias implícitas, inclusive as de comercialização e adequação a um fim específico, estão limitadas ao período de garantia estabelecido abaixo, ou até ao limite permitido pela lei. A responsabilidade por danos consequenciais ou incidentais está excluída na extensão da exclusão permitida por lei.** Alguns países ou estados não permitem limitações à duração das garantias implícitas e outros países ou estados não permitem a exclusão ou limitação de danos consequenciais ou acidentais, portanto, a limitação e exclusão acima podem não se aplicar a si. Esta garantia dá-lhe direitos legais específicos e pode também ter outros direitos que variam de estado para estado ou de país para país.\*\*



## PERÍODO DE GARANTIA

Item	Utilização pelo consumidor	Utilização comercial
Equipamento	36 Meses	3 Meses
Motor*	24 Meses	12 Meses
Bateria (se equipada)	12 Meses	12 Meses

\* Aplica-se apenas a motores Briggs & Stratton. A cobertura de garantia de motores não fabricados pela Briggs & Stratton é fornecida pelo fabricante do motor. Os componentes relacionados com as emissões são cobertos pela Declaração de Garantia de Emissões.

\*\* Na Austrália - Os nossos produtos incluem garantias que não podem ser excluídas de acordo com a Lei do Consumidor australiana. Tem direito a substituição ou reembolso por falha grave e a compensação por qualquer outra perda ou dano razoavelmente previsível. Tem também o direito à reparação ou substituição dos produtos se estes não apresentarem uma qualidade aceitável e se a falha não for uma falha grave. Para reparação na garantia, encontre o Revendedor de Serviço Autorizado mais próximo no nosso mapa de localização de revendedores em BRIGGSandSTRATTON.COM, ou através do telefone 1300 274 447, por e-mail para salesenquires@briggsandstratton.com.au, ou enviando uma carta para Briggs & Stratton Austrália Pty Ltd, 1 Moorebank Avenue, NSW, Austrália, 2170.

O período de garantia começa na data de compra pelo primeiro cliente retalhista ou comercial. "Utilização pelo consumidor" significa a utilização doméstica residencial pessoal por um cliente retalhista. "Utilização comercial" significa todas as outras utilizações, inclusive a utilização para fins comerciais, de geração de rendimentos ou aluguer. Um produto que foi submetido a utilização comercial será considerado como de utilização comercial para fins desta garantia.

Guarde o recibo de prova de compra. Se não apresentar um comprovativo da data de compra inicial quando o serviço de garantia for solicitado, será utilizada a data de fabrico do produto para determinar o período da garantia. Não é necessário o registo do produto para obter o serviço de garantia dos produtos Briggs & Stratton.

## SOBRE A SUA GARANTIA

O serviço de garantia está disponível apenas através dos Representantes de Serviço Autorizados Victa. Esta garantia cobre apenas os defeitos nos materiais ou relacionados com a mão-de-obra. Não cobre danos causados pela utilização indevida ou abuso, manutenção ou reparação indevida, uso e desgaste normais ou combustível velho ou não aprovado.

**Utilização indevida e abuso** - A utilização correta e prevista deste produto está descrita no Manual do Operador. A utilização do produto de uma forma não descrita no Manual do Utilizador ou a utilização do produto depois de estar danificado não será coberto nos termos desta garantia. A cobertura de garantia também não será fornecida se o número de série do produto foi removido ou se o produto foi alterado ou modificado de qualquer forma, ou se o produto apresentar evidências de abuso tal como danos provocados por impactos ou danos de corrosão por água/ produtos químicos.

**Manutenção ou reparação inadequada** - Este produto deve ser mantido de acordo com os procedimentos e prazos previstos no Manual do Operador e reparado, ou receber manutenção, com peças legítimas da Briggs & Stratton ou peças equivalentes. Os danos causados por falta de manutenção ou pela utilização de peças não originais não estão cobertos pela garantia.

**Uso e desgaste normais**- Tal como acontece com a maioria dos dispositivos mecânicos, a sua unidade está sujeita ao desgaste, mesmo quando recebe a manutenção adequada. Esta garantia não cobre reparações quando a utilização normal esgotou o tempo de vida de uma peça ou do equipamento. Os artigos de manutenção e de desgaste como filtros, correias, lâminas de corte e pastilhas de travão (exceto pastilhas de travão do motor) não estão cobertos pela garantia devido apenas a características de desgaste, a menos que a causa seja devida a defeitos no material ou relacionadas com a mão-de-obra.

**Combustível danificado ou não aprovado** - Para funcionar corretamente, este produto necessita de combustível novo que esteja em conformidade com os critérios especificados no Manual do Operador. Os danos no motor ou no equipamento causados pela utilização de combustível velho ou de combustíveis não aprovados (tal como misturas de etanol E15 ou E85) não estão cobertos pela garantia.

**Outras exclusões** - Esta garantia exclui danos provocados por acidentes, abuso, modificações, alterações, manutenção inadequada, congelamento ou deterioração por produtos químicos. As ligações ou acessórios que não foram embalados originalmente com o produto também estão excluídos. Não há cobertura de garantia para equipamentos utilizados para alimentação principal, em lugar de energia pública, ou para equipamentos utilizados em aplicações de suporte à vida. Esta garantia não inclui equipamentos ou motores usados, recondicionados, em segunda mão ou de demonstração. Esta garantia também exclui falhas por motivos de causa maior e outros eventos de força maior que ultrapassam o controlo do fabricante.

Asante kwa kununua bidhaa iliyojenda ndani ya Victa®. Tunafuraha kwamba una imani na chapa ya Victa. Kikiendeshwa na kukarabatiwa kulingana na miongozo, kifaa chako kitatoa huduma ya kutegemewa kwa miaka mingi.

Miongozo hio hujumuisha maelezo ya usalama ili kukufanya utambue hatari na mashaka zinazohusiana na kifaa na jinsi ya kuzieputa hatari hizo. Kifaa hiki cha Kugeuka Ziro kimetengenezwa ili kutumika kama kilivyoielezwa katika mwongozo wa mwendeshaji na hakikukusudiwa kwa malengo mingine yoyote. Ni muhimu kwamba usome na uelewe maelekezo ya mwongozo huu vizuri jabla ya kujaribu kuwasha, kuendesha, au kukarabati kifaa. **Hifadhi maelekezo haya ya kwanza kwa matumizi ya baadaye.**

Bidhaa hii inahitaji uunganishwaji wa mwisho, ambao umefafanuliwa katika maelekezo ya uunganishaji. Hakikisha unafuata maelekezo kabisa kabla ya kukitumia. Ikiwa unahitaji usaidizi wa kuunganisha, kuendesha, au kukarabati kifaa hiki, tafadhali wasiliana na Muuzaji aliyekaribu na wewe mwenye idhini ya Kukarabati au tembelea [www.victa.com](http://www.victa.com) au piga simu kwa **1-800-356-632**.

## Lebo ya Utambulishi

Lebo ya utambulisho wa bidhaa inaweza kupatikana katika eneo lililoonyeshwa kayika (A, Mchoro 1) su (B, Mchoro 2).

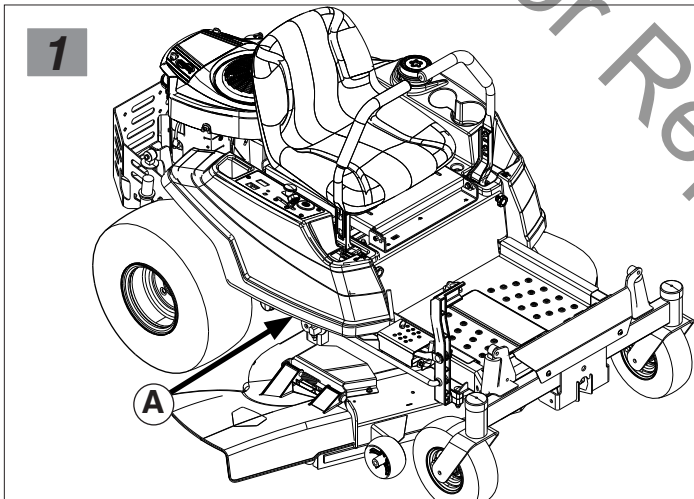

Rekodi jina la modeli/namba yako, nambari za utambulisho wa mtengenezaji, na nambari za mfululizo za injini katika nafasi iliyotolewa kwa ufikivu wa rahisi.

Nambari ya Modeli ya Bidhaa:	
Nambari ya Mfululizo wa Bidhaa:	
Nambari ya Aina ya Modeli wa Injini:	
Msimbo wa Injini/Nambari ya Mfululizo:	
Tarehe ya Ununuzi:	
Sehemu ya Ununuzi:	

Wakati wa kuwasiliana na muuzaji wako aliyeidhinishwa kwa ubadilishaji wa viungo, huduma, au maelezo UTALAZIMIKA kuwa na nambari hizi.

Orodha ya Sehemu Zilizoonyeshwa kwa mashine hii inaweza kupakuliwa kutoka [www.victa.com](http://www.victa.com). Tafadhali toa nambari ya modeli na nambari ya mfululizo wakati wa kuagiza viungo vya ubadilishaji.

## Sajili Bidhaa Yako

Kuhakikisha usimamizi kamili wa waranti, sajili kufaa chako mtandaoni katika [www.onlineproductregistration.com](http://www.onlineproductregistration.com)

## Taarifa ya Waranti

### WARANTI YENYE KIKOMO

Briggs & Stratton inakuhakikishia kwamba, wakati wa muda wa waranti ulioonyeshwa hapa chini, itatengeneza au kubadilisha, bila malipo, sehemu zozote zenye kasoro ya nyenzo au ufundi au zote mbili. Gharama za usafirishaji kwa bidhaa inayotumwa kwa ukarabati au ubadilishaji chini ya dhamana hii lazima itolewe na mnunuzi. Udhamini huu una madhubuti na iko halali kwa muda na masharti yaliyosemwa hapo chini. Kwa huduma ya waranti, tafuta Muuzaji mwenye Idhini ya Kukarabati aliyekaribu kabisa katika ramani yetu ya kutafuta muuzaji [www.victa.com](http://www.victa.com).

Lazima mnunuzi awasiliane na Muuzaji mwenye Idhini ya Kukarabati, na kisha apeleke bidhaa kwa Muuzaji mwenye Idhini ya Kukarabati kwa ukaguzi na majaribio.

**Hakuna udhamini ingine ya haraka. Udhamini ulioashiriwa, pamoja na zile za uuzaji na uzima fulani kwa lengo fulani, zina upungufu wa muda uliosemwa hapo chini, au kwa kiasi kilichoruhusiwa na sheria. Wajibu kwa uharibifu ulioletwa na shughuli au matokeo ya matumizi zimetengwa kwa kiasi zinaruhusiwa na sheria.** Baadhi ya majimbo au nchi haziruhusu kikomo cha kipindi cha waranti dhana, na majimbo na nchi zingine haziruhusu utengwaji au kikomo cha matukio au madhara ya uharibifu, kwa hivyo kikomo na utengwaji ulio hapa juu huenda usitumike kwako. Waranti hii inakupa haki maalim za kisheria na pia inaweza kuwa na haki zingine zonazotofautiana kutoka jimbo moja hali jimbo lingine au nchi moja hadi nchi nyingine.\*\*

## MUDA WA WARANTI

Kipengee	Matumizi ya Kibinafsi	Matumizi ya Kibiashara
Vifaa	Miezi 36	Miezi 3
Injini*	Miezi 24	Miezi 12
Betri (ikiwa imetayarishwa)	Miezi 12	Miezi 12

\* Hutumika katika injini za Briggs & Stratton pekee. Kujumuisha kwa udhamini kwenye injini zizo-Briggs & Stratton unatolewa na mtengenezaji wa injini hiyo. Viungo vinavyohusiana na utaji moshi vinajumuisha na taarifa ya Udhamini wa Utoaji Moshi.

\*\* Nchini Australia- Bidhaa zetu zinanunuliwa kwa udhamini ambao hauwezi kujumuishwa kulingana na Sheria ya Mtumizi ya Australia. Unastahili kusawazishiwa au kurudishiwa hela zako kwa kushindikana kukubwa na kwa kufidhia kwa upungufu au hasara yoyote nyingine inayoweza kutabirika kwa njia ya kueleweka. Una haki pia ya kutengenezewa au kubadilishwa kama bidhaa haziko na ubora unaokubalika na uharibifu hauleti hasara kubwa. Kwa huduma ya udhamini, tafuta muuzaji aliyekaribu nawe kwa ramani yetu kwa BRIGGSandSTRATTON.COM, ama kwa kupiga simu 1300 274 447, ama kutuandikia barua pepe kwa salesinquiries@briggsandstratton.com. Ama kuandika barua kwa Briggs & Stratton Australia Pty Ltd, 1 Moorebank Avenue, NSW, Australia, 2170.

Muda wa udhamini huanza tarehe ya mnunuzi wa kwanza wa rejareja ama mnunuzi wa biashara. "Mnunuzi wa kutumia nyumbani" inamaanisha unatumia hii bidhaa nyumbani pekee. "Matumizi ya kibiashara" inamaanisha matumizi mengine yote pamoja na matumizi ya kibiashara, ya kuzalisha mapato au kwa madhumunia ya kukodisha. Wakati bidhaa imetumika kibiashara, itachukuliwa kama bidhaa ya kibiashara ya bidhaa kwa ajili ya udhamini huu.

Weka risiti ya kuonyesha ulinunua. Kama hutapeana ithibati ya siku ya kwanza ya ununuzi wakati cheti cha udhamini kinaitishwa, siku ya utengenezaji wa hii bidhaa hutumiwa kuamua muda wa udhamini. Usajili wa bidhaa hautajiki katika kupokea huduma ya udhamini kwenye bidhaa za Briggs & Stratton.

## KUHUSU DHAMANA YAKO

Huduma ya dhamana inapatikana tu kupitia Wauzaji Huduma Walioidhinishwa wa Victa. Udhamini huu unashughulikia kasoro tu katika vifaa au kazi. Haujumuishi hasara iliyosababishwa na matumizi yasiyofaa au mabaya, ukarabati mbaya au urekebishaji, uchakaaji wa kawaida na uchanikaji, au kuchacha au mafuta yasiyothibitishwa .

**Matumizi Mabaya** – Matumizi mazuri, yaliyokusudiwa ya bidhaa hii yamefafanuliwa katika Mwongozo wa Mwendeshaji. Kutumia bidhaa katika njia ambayo haikuelezwa katika Mwongozo wa Mwendeshaji au kutumia bidhaa baada ya kuwa imeharibika hakuta jumuishwa chini ya dhamana hii. Bima ya dhamana pia haitatolewa ikiwa nambari ya mfululizo katika bidhaa imeondolewa au bidhaa hio imevunjwa au kubadilishwa kwa njia yoyote, au ikiwa bidhaa hio ina dalili ya matumizi mabaya kama vile uharibifu wa athari ya hasara ya uharibifu wa maji/kemikali.

**Ukarabati au Urekebishaji Mbaya** - Bidhaa hii lazima ikarabatiwe kwa mujibu wa taratibu na ratiba zinazotolewa katika mwongozo wa fundi, na kuhudumiwa au kurekebishwa kwa kutumia sehemu halisi za Briggs & Stratton. Uharibifu unaosababishwa na ukosefu wa ukarabati au matumizi ya sehemu zisizo halisi haijazingatiwa katika udhamini huu.

**Uchakaavu na Ulikaji** – Kama vifaa vingi vya mitambo, kifaa chako kitachakaa hawa ukikitunza vizuri. Dhamana hii haidhamini urekebishaji wakati wa matumizi ya kawaida yamezeesha kabisa muda wa kiungo au vifaa. Ukarabati na vipengele vya kuchakaa kama vile vichujio, mikanda, mabapa ya kukatia, na pedi za breki (ispokuwa pedi za breki ya injini) havidhaminiwi na dhamana kutokana na tabia yake ya kuchakaa vyenye, ispokuwa chanzo kikisababishwa na dosari katika nyenye au ustadi.

**Mafuta Yaliyoza au Hayadhibitishwa** - Ili bidhaa hii ifanye kazi ipasavyo, inahitaji mafuta safi inayoendanisha na vigezo vilivoelezwa katika Mwongozo wa Fundi. Uharibifu wa Injini au vifaa uliosababishwa na mafuta yaliyochacha au matumizi ya mafuta yasiyothibitishwa (kama vile mchanganyiko wa ethanol za E15 au E85) haudhaminiwi na dhamana.

**Zilizotengwa** - Udhamini huu hauzingatii uharibifu kutokana na ajali, unyanyasaji, marekebisho, mabadiliko, huduma mbaya, kugandisha au kuzorota kutokana na kemikali. Viambatanishi au vifuasi ambavyo havikuchuliwa kwa asili na bidhaa hio pia vimetolewa. Hakuna udhamini wa kushughulikia kama kifaa kinachotumiwa kama msingi wa stima kwa mahali ya stima y a kushirikiana ama kifaa kinatumiwa kwa mashine ya kuasidia kupumua. Udhamini huu haushughulikii, mahine iliyotumiwa hapo awali, iliyorekebishwa, imenunuliwa mara ya pili, ama vifaa ama injini za maonyesho. Dhamana hii pia haijumuishi ushindwaji unaotokana na nguvu za Mungu na nguvu nyingine matukio makubwa kinyume na udhibiti wa mtengenezaji.

80006005SW (Rev -)

\* يسري على محركات Briggs & Stratton فقط. تتوفر تغطية الضمان للمحركات غير التابعة لـ Briggs & Stratton من جانب تلك الجهة المصنعة للمحركات. يتناول بيان ضمان الانبعاثات عناصر الضمان ذات الصلة بالانبعاثات.

\*\* في أستراليا - تأتي سلعنا مع ضمانات لا يمكن استثناءها بموجب قانون العملاء الأسترالي. يحق لك استبدال أو استرداد الأموال في حال وجود خلل جوهري كما يحق لك التعويض عن أية خسارة أو ضرر آخر يمكن التنبؤ به في حدود المعقول. ويحق لك كذلك إصلاح السلع أو استبدالها في حال تعذر أن تكون السلع ذات جودة مقبولة دون أن تبلغ مستوى الخلل الجوهري. للحصول على خدمة الضمان، ابحث عن أقرب وكيل خدمة معتمد في خريطة تحديد عناوين الوكلاء على BRIGGSandSTRATTON.COM أو اتصل على 1300 274 447، أو أرسل بريداً إلكترونياً

إلى salesenquires@briggsandstratton.com.au، أو خطاباً إلى  
Briggs & Stratton Australia Pty Ltd, 1  
Moorebank Avenue, NSW, Australia, 2170

تبدأ فترة الضمان من تاريخ شراء المستهلك التجاري أو تاجر التجزئة الأول. "استخدام المستهلك" تعني استخدام الأسرة المقيمة مع مستهلك التجزئة. "استخدام تجاري" يعني جميع الاستخدامات، بما في ذلك الاستخدام التجاري، أو الذي ينتج دخلاً أو لأغراض التأجير. وبمجرد استخدام المنتج بطريقة تجارية، يتم اعتباره كجهاز تجاري الاستخدام لأغراض خاصة بهذا الضمان.

ولكن يُرجى الاحتفاظ بإيصال الشراء. وإذا لم تقدم دليلاً على تاريخ الشراء الأولي عند طلب خدمة الضمان، فسُيُعد تاريخ صناعة المنتج هو تاريخ بداية فترة الضمان. لا يعد تسجيل المنتج أمر ضروري في الحصول على خدمة ضمان منتجات Briggs & Stratton.

**الصيانة أو الإصلاح غير السليم** - تجب صيانة هذا المنتج طبقاً للخطوات والجدول الواردة بدليل التشغيل على أن يُستخدم في الصيانة أو الإصلاح قطع غيار Briggs & Stratton الأصلية أو قطع غيار تماثلها في الوظائف والجودة. ولا يشمل الضمان الضرر الناجم عن عدم إجراء الصيانة أو استخدام قطع الغيار غير الأصلية.

**الاستهلاك العادي** - تتعرض وحدتك مثل معظم الأجهزة الميكانيكية للاهتراء حتى عند صيانتها بشكل ملائم. ولا يشمل هذا الضمان الإصلاحات عند يتسبب الاستخدام الطبيعي في استنفاد عمر القطعة أو المعدة. لا يغطي الضمان أدوات الصيانة وتلك التي تبلى مثل المرشحات والأحزمة وشفرات التقطيع ولبادات الفرامل (باستثناء لبادات فرامل المحرك) نتيجة لخصائص البلي بالاستعمال بمفردها، ما لم يكن السبب نتيجة لعيوب بالمادة أو التصنيع.

**الوقود التالف أو غير الموافق عليه** - من أجل عمل هذا المنتج بشكل صحيح، فهو يتطلب وقوداً نقي يتطابق مع المعايير المحددة في دليل المشغل. لا يشمل هذا الضمان الأضرار الناجمة عن الوقود غير المناسب أو استخدام الوقود غير الموافق (مثل E15 E85 أو مزج الإيثانول) والتي تلحق بالمعدة أو المحرك.

**استثناءات أخرى** - يستثنى هذا الضمان التلف الناجم عن حادث أو إساءة استخدام أو إجراء تعديلات أو تغييرات أو صيانة غير مناسبة أو توقف عن العمل أو تلف كيميائي. ويُستثنى أيضاً الملحقات أو المستلزمات غير الموردة مع الجهاز من البداية. ولا تتوفر تغطية ضمان على الأجهزة المستخدمة في إمداد الطاقة الأولية بدلا من طاقة المنشأة أو على الأجهزة المستخدمة في تطبيقات دعم الحياة. لا يشمل هذا الضمان محركات أو معدات البيان العملي أو المستعملة أو المعاد تجديدها أو المستخدمة. ويستثنى هذا الضمان الأعطال الناجمة عن أمور إلهية أو أحداث قهرية أخرى خارج نطاق تحكم المصنع.

80020620AR (تعديل -)

#### حول الضمان الخاص بك

خدمة الضمان متاحة فقط من خلال وكلاء الخدمة المعتمدين من Victa. فهذا الضمان يغطي فقط عيوب الخامات أو التصنيع. ولا يشمل الأضرار الناجمة عن الاستخدام غير الملائم أو سوء الاستخدام، و الصيانة أو الإصلاح غير الملائمين، أو التلف والبلى الطبيعيين، أو استخدام الوقود القديم أو غير المعتمد.

**الاستخدام غير الملائم وإساءة الاستخدام** - إن الاستخدام الملائم المقصود لهذا المنتج مذكور في دليل المشغل. سيُلغى الضمان في حالة استخدام المنتج استخداماً يخالف ما هو منصوص عليه في دليل التشغيل أو استخدام المنتج بعد تعرضه للتلف. غير مسموح بالضمان في حالة إزالة الرقم المسلسل الموجود على المنتج أو تم تبديل المنتج أو تعديله بأي طريقة أو إذا كان بالمنتج دليل على إساءة الاستخدام مثل ضرر مؤثر أو ضرر تآكل بفعل المياه/المواد الكيميائية.



قم بتسجيل رقم/اسم طراز منتجك، وأرقام تعريف الشركة المصنعة، والأرقام المسلسلة للمحرك في المكان المخصص لذلك من أجل تسهيل الوصول.

رقم طراز المنتج:	
الرقم المسلسل للمنتج:	
رقم نوع طراز المحرك:	
رمز المحرك/رقم مسلسل:	
تاريخ الشراء:	
مكان الشراء:	

عند الاتصال بالموزع المعتمد لاستبدال قطع غيار، أو الحصول على الخدمة أو المعلومات يجب أن يكون لديك تلك الأرقام.

يمكن تنزيل قائمة الأجزاء المعروضة لهذه الآلة من [www.victa.com](http://www.victa.com). يرجى تقديم الطراز والرقم المسلسل عند طلب قطع الغيار.

#### تسجيل منتجك

لضمان التغطية الكاملة والفورية للضمان، قم بتسجيل منتجك على الإنترنت عبر الموقع [onlineproductregistration.com](http://onlineproductregistration.com).

#### بيان الضمان

##### ضمان محدود

تضمن شركة Briggs & Stratton أنها سوف تصلح أي جزء معيب في مادته أو تصنيعه أو كليهما أو نستبدله مجاناً أثناء فترة الضمان المحددة أدناه. ويتحمل المشتري رسوم نقل المنتج المرسل للإصلاح أو لاستبدال بموجب هذا الضمان. يسري هذا الضمان طوال الفترات الزمنية المنصوص عليها ووفق الشروط المنصوص عليها أدناه. لخدمة الضمان، ابحث عن أقرب وكيل صيانة معتمد في خريطة تحديد مواقع وكلائنا الموجودة على [www.victa.com](http://www.victa.com).

يجب على المشتري أن يتصل بوكيل الصيانة المعتمد ثم يقدم المنتج لوكيل الصيانة المعتمد لفحصه واختباره.

لا تقدم الشركة أي ضمان صريح آخر. الضمانات الضمنية بما في ذلك تلك الخاصة بالرواج والصلاحية لغرض معين محدد وتقتصر على فترة الضمان المدرجة أدناه أو حسب النطاق الذي يحدده القانون. يستثنى من تلك المسؤولية عن الأضرار العارضة أو التابعة التي يسمح القانون باستثنائها. لا تسمح بعض الولايات أو الدول بوضع قيود على مدة استمرار ضمان اعتباري ولا تسمح بعض الولايات أو الدول باستبعاد التلقيات العارضة أو غير المباشرة أو فرض قيود عليها، ولذلك فإن القيد والاستبعاد المذكور أعلاه قد لا يسري عليك. يمنحك الضمان حقوقاً قانونية معينة وقد تكون لك حقوق أخرى أيضاً تختلف من ولاية لأخرى أو من دولة لأخرى.\*\*

#### فترة الضمان

العنصر	استخدام مستهلك	استخدام تجاري
المعدة	36 أشهر	3 أشهر
المحرك*	24 أشهر	12 أشهر
البطارية (إن وجدت)	12 شهر	12 شهر

شكراً لك على شراء منتج Victa® المصنوع بجودة عالية هذا. نحن سعداء بثقتك في علامة Victa التجارية. مع الالتزام بتشغيل منتجك وصيانته وفقاً للتعليمات الموجودة في أدلة التشغيل، يمكن للمنتج أن يعمل على مدار العديد من السنوات بكفاءة يمكن الوثوق بها.

يحتوي هذا الدليل على معلومات الأمان التي تساعدك على الانتباه لمصادر الخطورة والمخاطر المصاحبة للتعامل مع المحركات وكيفية تفادي التعرض لتلك المخاطر. تم تصميم ناقل الحركة بلا انعطاف لاستخدامه كما هو موضح في دليل المشغل وليس لأي غرض آخر. من المهم قراءة وفهم هذه التعليمات بعناية قبل محاولة بدء استخدام الجهاز وتشغيله. احتفظ بهذه التعليمات الأصلية للرجوع إليها مستقبلاً.

يتطلب هذا المنتج التجميع النهائي وهو مذكور في تعليمات الإعداد. يجب على فني التركيب أن يلتزم بالتعليمات بدقة. إذا كنت بحاجة إلى مساعدة في تجميع المنتج أو تشغيله أو صيانته، فاتصل بوكيل الصيانة المعتمد المحلي لديك أو قم بزيارة [www.victa.com](http://www.victa.com) أو اتصل برقم 1-800-356-632

#### علامة التعريف

يمكن العثور على علامة تعريف المنتج في الموقع الموضح في (أ، الشكل 1). أو

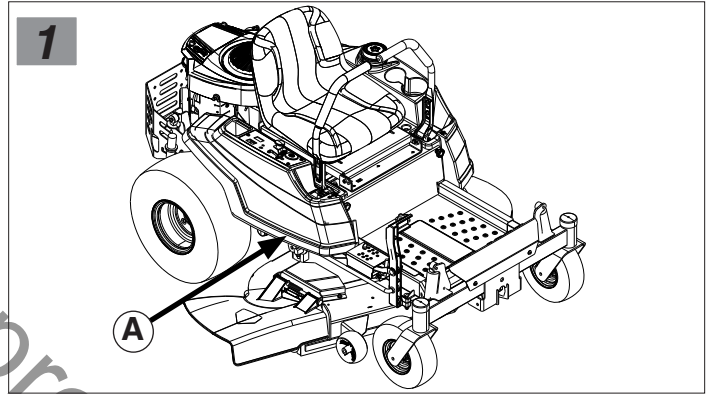

Not for Reproduction

Not for Reproduction

Not for Reproduction